

FASTERHOLT ENROULEURS

FM 5500H

**Notice d'utilisation
&
Listes de pièces de rechange**



**A/S FASTERHOLT MASKINFABRIK
EJSTRUPVEJ 22, DK-7330 BRANDE
DANEMARK**

TÉL.: 0045 97 18 80 66 FAX: 0045 97 18 80 40

Date: 27-06-2013

FRANSK

A/S *Fasterholt Maskinfabrik*

Table des matières pour FM5500H

Notice d'utilisation

Instructions pour canon NELSON SR150	P. 1
Notice d'utilisation pour l'enrouleur FM5500H à pompe double.....	P. 2
1. Règlements/avertissements de sécurité!!.....	P. 2
2. Mise en service du FM5500H à pompe double.....	P. 3
3. Mise au point de la machine à l'irrigation.....	P. 4
4. Mise au point de la machine après l'irrigation.....	P. 4
5. Entretien	P. 4
6. Apprêter pour l'hiver.....	P. 5
7. Défaillances de l'enrouleur.....	P. 5
8. Données techniques pour FM5500H à pompe double.....	P. 6
Notice d'utilisation pour Program Rain 10 vers. 6.5.....	P. 7
Valeurs initiales pour Program Rain 10 vers. 6.5.....	P. 15
Valeurs de fonctions pour Program Rain 10 vers. 6.5.....	P. 16

A/S Fasterholt Maskinfabrik

Table des matières pour FM5500H

Listes de pièces de rechange

Bras de guidage et guide du tuyau PET.....	P. 1
Pont avant et roue avant.....	P. 2
Guide polyéthylène, arbre de trancannage	P. 3
Carters, frein de bobine et bobine FM5500H	P. 4
Pompe double	P. 5A-1
Engrenage pour rétractation du tuyau, valve block et moteur hydalique	P. 5B-1
Commande forcée et attelage	P. 6
Haute pression	P. 7
Basse pression	P. 8
Engrenage plat, frein hydraulique, pont différentiel et roue arrière	P. 9
Turbine	P.10
Panneau solaire, moteur électrique et programmateur	P.11
Canon Nelson SR 150.....	P.12
Pont différentiel, Engrenage plat.....	P.13
Pont différentiel	P.14
Frein électrique et support pour butée d'arrêt.....	P.15

A/S Fasterholt Maskinfabrik

Lisez attentivement ces quelques lignes sur l'utilisation des canons NELSON SR150.

Le canon Nelson SR 150 est préréglé dans notre usine, en conformité avec la législation danoise.

Mise en oeuvre

Montage du canon sur son support:

- Positionnez le joint d'étanchéité sur l'embase du canon SR150
- Présentez le canon sur son support, placez puis serrez les 6 boulons.

Réglages courants:

- Choisissez la buse adaptée aux performances requises. (Voir Tableau ci-dessous)
- Définissez le secteur d'arrosage, serrez les butées.

Réglage de la vitesse de rotation:

- En déplaçant le contre-poids, vous agissez sur la vitesse de rotation du canon.

Position avancée: Rotation lente.

Position reculée: Rotation rapide.

- Si toutefois, la vitesse n'était pas suffisante, Vous pouvez retirer les ressorts (Ref.778474) par paires. (Contactez votre concessionnaire).

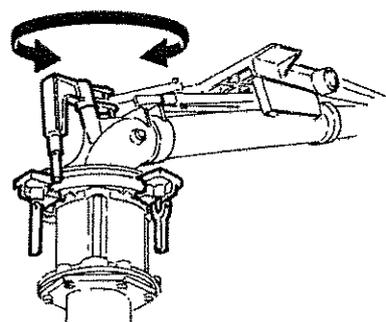

!!ATTENTION!!

**Pas de réglages lors du fonctionnement du canon !!
Eau en pression = Danger !!**

Tableau de performances du NELSON SR 150

Ø Buses en pouces	Pression en bar	Débit en m³/h	Largeur en mètres	Surface irriguée								Vitesse d'enroulement											
				450m	500m	550m	600m	700m	800m	900m	1000 m	10m/h	15m/h	20m/h	25m/h	30m/h	35m/h	40m/h	45m/h	50m/h	55m/h	60m/h	
Ø 17,80 mm. (0,70")	3,5	23,0	60,8	2,9	3,2	3,5	3,8	4,4	5,0	5,6	6,2	38	25	19	15	13	11	9	7	6	4	3	
	4,0	24,6	63,7	3,0	3,3	3,6	3,9	4,6	5,2	5,9	6,5	39	26	19	15	13	11	10	10	10	10	10	
	5,0	27,5	68,3	3,2	3,6	3,9	4,2	4,9	5,6	6,3	7,0	40	27	20	16	13	12	10	10	10	10	10	
Ø 20,30 mm. (0,80")	3,5	29,8	65,6	3,1	3,4	3,7	4,1	4,7	5,4	6,1	6,7	45	30	23	18	15	13	11	11	11	11	11	
	4,0	31,9	68,5	3,2	3,6	3,9	4,2	4,9	5,6	6,3	7,0	47	31	23	19	16	13	12	12	12	12	12	
	5,0	35,7	73,3	3,4	3,8	4,2	4,5	5,3	6,0	6,7	7,5	49	33	24	20	16	14	12	12	12	12	12	
Ø 22,90 mm. (0,90")	3,5	37,8	70,4	3,3	3,7	4,0	4,4	5,1	5,8	6,5	7,2	54	36	27	22	18	15	13	13	13	13	13	
	4,0	40,4	73,3	3,4	3,8	4,2	4,5	5,3	6,0	6,7	7,5	55	37	28	22	18	16	14	14	14	14	14	
	5,0	45,2	78,9	3,7	4,1	4,5	4,9	5,7	6,5	7,3	8,0	57	38	29	23	19	16	14	14	14	14	14	
Ø 25,40 mm. (1,00")	3,5	46,9	76,0	3,6	4,0	4,3	4,7	5,5	6,2	7,0	7,8	62	41	31	25	21	18	15	15	15	15	15	
	4,0	50,1	78,2	3,7	4,1	4,5	4,8	5,6	6,4	7,2	8,0	64	43	32	26	21	18	16	16	16	16	16	
	5,0	56,0	84,0	3,9	4,4	4,8	5,2	6,0	6,9	7,7	8,6	67	44	33	27	22	19	17	17	17	17	17	
Ø 27,90 mm. (1,10")	3,5	57,1	80,8	3,8	4,2	4,6	5,0	5,8	6,6	7,4	8,2	71	47	35	28	24	20	18	18	18	18	18	
	4,0	61,0	83,2	3,9	4,3	4,7	5,2	6,0	6,8	7,6	8,5	73	49	37	29	24	21	18	18	18	18	18	
	5,0	68,2	88,8	4,2	4,6	5,1	5,5	6,4	7,3	8,1	9,0	77	51	38	31	26	22	19	19	19	19	19	
Ø 30,50 mm. (1,20")	3,5	68,3	84,0	3,9	4,4	4,8	5,2	6,0	6,9	7,7	8,6	81	54	41	33	27	23	20	20	20	20	20	
	4,0	73,0	87,2	4,1	4,5	5,0	5,4	6,3	7,1	8,0	8,9	84	56	42	34	28	24	21	21	21	21	21	
	5,0	81,7	93,6	4,4	4,8	5,3	5,8	6,7	7,6	8,6	9,5	87	58	44	35	29	25	22	22	22	22	22	
Ø 33,00 mm. (1,30")	3,5	80,1	88,0	4,1	4,6	5,0	5,5	6,3	7,2	8,1	9,0	91	61	46	36	30	26	23	23	23	23	23	
	4,0	85,7	91,2	4,3	4,7	5,2	5,7	6,5	7,4	8,4	9,3	91	63	47	38	31	27	23	23	23	23	23	
	5,0	95,8	96,8	4,5	5,0	5,5	6,0	6,9	7,9	8,9	9,8	99	66	49	40	33	28	25	25	25	25	25	
	6,0	105,0	102,4	4,8	5,3	5,8	6,3	7,3	8,3	9,4	10,4	103	68	51	41	34	29	26	26	26	26	26	

A/S Fasterholt Maskinfabrik

!!! Important !!!

VEUILLEZ LIRE ATTENTIVEMENT CETTE NOTICE
AVANT DE METTRE VOTRE APPAREIL
D'IRRIGATION EN SERVICE !!!

Notice d'utilisation pour l'enrouleur Fasterholt FM5500H à pompe double

Grâce à l'achat de votre enrouleur Fasterholt, vous êtes maintenant propriétaire d'une machine d'irrigation danoise. Néanmoins, même la meilleure machine ne vous fournira des résultats supérieurs uniquement si elle est manipulée et traitée correctement.

Afin de respecter la conformité de l'appareil aux directives UE concernant les machines, utiliser des pièces détachées d'origine. Si cette consigne n'est pas respectée, la conformité expire et la sécurité est établie à vos propres risques.

L'enrouleur est conçu pour l'irrigation avec de l'eau propre provenant de forages ou de cours d'eau.

1. Règlements/avertissements de sécurité!!

- Il est interdit de se tenir au niveau de la machine pendant l'irrigation ou le transport. (danger de mort)
- Les protections ont été montées pour votre sécurité – ne les démontez pas.
- N'oubliez pas le resserrage des boulons des roues
- Lors d'une mise en service de la machine dans des terrains en pente, veuillez être TRÈS attentif à ne pas découpler le tracteur de la machine avant d'avoir passé une vitesse, étant donné que la machine pourrait s'emballer.

AVERTISSEMENT !!

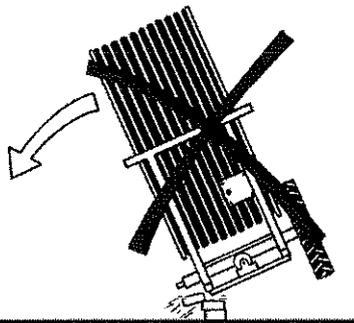

Pour démonter la roue :
UTILISEZ UN CRIC

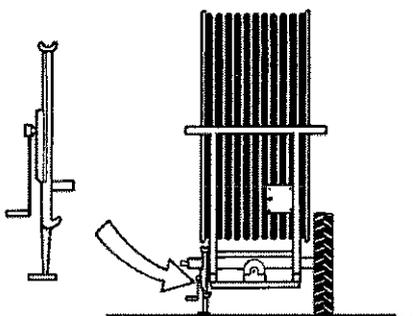

- En cas de démontage de la roue arrière, S'ASSURER QUE LA MACHINE SOIT CALÉE STABLEMENT, car si elle se renverse, elle se couchera complètement.

- L'ARRÊT D'URGENCE de la machine est déclenché en tirant sur le support de défaillance d'enroulement, ou en appuyant STOP dans le PROGRAM RAIN

- Lors de la traction de la machine, le canon doit être orienté vers le côté.

- **SE TENIR À L'ÉCART**, lorsque le canon est en service.

- **AVERTISSEMENT** éviter le contact avec les câbles électriques à l'air libre lors du fonctionnement de la machine ou le jet d'eau. Veuillez éviter de procéder à l'irrigation sur ou à proximité de câbles haute tension.

- En cas de transport sur une voie ou un terrain accidenté, manipuler la machine avec BEAUCOUP de précautions.

- La vitesse max de la machine avec de l'eau dans les tuyaux est de 15 km/h.

- Utiliser les cales montées au niveau de la roue arrière lors du stationnement de la machine.

- **DANGER !!** Ne pas procéder à des travaux de soudage sur le revêtement de peinture ! En cas de travaux de soudage, retirer au préalable le revêtement de peinture de la surface de soudage

- éviter de respirer les poussières de ponçage.
- l'huile hydraulique peut être nocive pour la santé en cas de :

- contact avec la peau, pouvant entraîner des allergies
- la respiration de vapeurs d'huile peut entraîner des affections pulmonaires
- une fuite d'huile sous pression est dangereuse, le jet d'huile sous pression peut blesser la peau, les yeux, etc.
- en cas de constatation d'une fuite du système hydraulique, l'arrêter immédiatement et procéder à une réparation de la défaillance.
- veuillez noter que l'huile peut atteindre une température de service de 70 C° et même plus. Cela peut entraîner des brûlures.

- **IMPORTANT** La puissance de pointe de charge de la batterie est de 2 Amp.

En cas d'un chargement de plus de 2 Amp, la batterie peut se rompre.

La batterie peut être chargée dans une plage de température de 0C° à +40C°. Ne placez JAMAIS la batterie dans un conteneur fermé pendant le chargement. En hiver, démonter et conserver la batterie entièrement chargée à l'intérieur dans un endroit sec.

- Eviter les étincelles et les flammes sur et autour de la batterie.

- Evitez de court-circuiter la batterie.

- Ne jamais démonter la batterie

- En cas de contact avec l'acide sulfurique de la batterie, rincer immédiatement avec de l'eau. Si l'acide entre en contact avec les yeux, rincer abondamment avec de l'eau et consulter immédiatement un médecin.

- Veillez au revêtement de la batterie. Si vous constatez des fissures, des malformations, etc., des fuites d'électrolytes, remplacez immédiatement la batterie.

A/S Fasterholt Maskinfabrik

- En cas d'encrassement de la batterie, la nettoyer immédiatement.
- Elimination des fuites d'huile :
 - En cas de fuite d'huile, éponger immédiatement avec des chiffons ou des poudres d'absorption d'huile.
 - Placer les substances renversées dans des conteneurs en métal fermés avec les chiffons et les poudres utilisés pour absorber la fuite et les remettre à la décharge communale.
 - Eliminer la batterie, le tuyau, les revêtements ou toute autre partie de la machine d'irrigation dans un centre de recyclage autorisé.

NOTER !! Lors de la mise en service de la machine sur un terrain en pente, faire **TRÈS** attention à ne pas découpler la machine avant d'avoir passé une vitesse étant donné que la machine pourrait s'emballer.

2. Mise en service du FM5500H à pompe double

Déplacer la machine en position de transport jusqu'au champ à irriguer. Une fois que la machine se trouve au niveau de la récolte à irriguer, le tracteur est accouplé à la traction avant. Le tracteur est accouplé à la traction arrière. Enficher le frein électrique monté dans la fiche pour éclairer le tracteur. Ensuite le tourner vers le sillon à irriguer et stopper.

Détacher la butée d'arrêt de l'enrouleur.

Arrêt d'urgence

Pendant l'irrigation



Pendant le transport

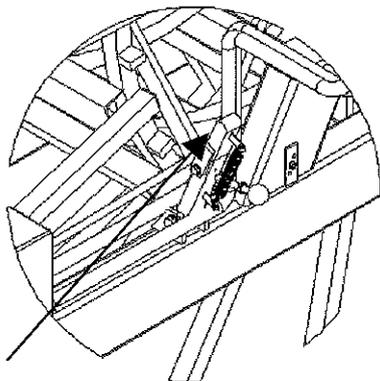

La butée d'arrêt de l'enrouleur se déclenche lors de la pose du tuyau.

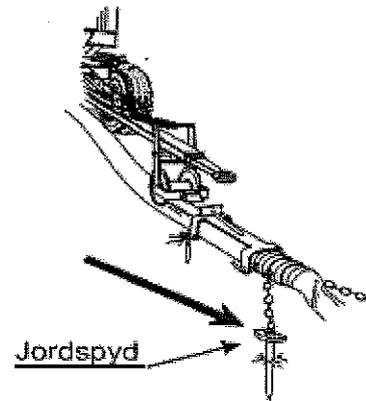

JORDSPYD : Piquet de terre

Fixer la chaîne de tuyau avec le long piquet de terre. Abaisser la barre d'attelage sur le tuyau et l'arrêt d'urgence se déclenche de manière à ce que l'enrouleur se déplace sur le tuyau.

La machine se déplace à un **max.de 5 km/h** de manière à pouvoir tendre le tuyau complètement à l'aide du frein électrique.

Si vous ne placez pas le tuyau droit, soyez **très attentif** à ce que le tuyau reste tendu à tout moment sur l'enrouleur.

Dérouler l'enrouleur complètement au minimum toutes les trois fois.

Avant de déplacer la machine, mettre le PROGRAM RAIN en position zéro. Pour ce faire, basculer vers le haut le CONTACT CULBUTEUR qui se trouve sur le côté du boîtier électrique (position zéro).

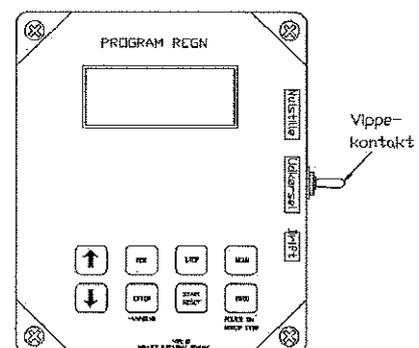

Au cours du déplacement de la machine, le CONTACT CULBUTEUR doit se trouver au milieu (déplacement) de manière à ce qu'il ne puisse pas être placé en position zéro en cours de route. Une fois le déplacement terminé. Basculer le CONTACT CULBUTEUR vers le bas (service).

A/S Fasterholt Maskinfabrik

NOTEZ : Toujours faire basculer le CONTACT CULBUTEUR vers le bas pendant le service, sinon la machine ne se déplacera pas.

3. Mise au point de la machine à l'irrigation

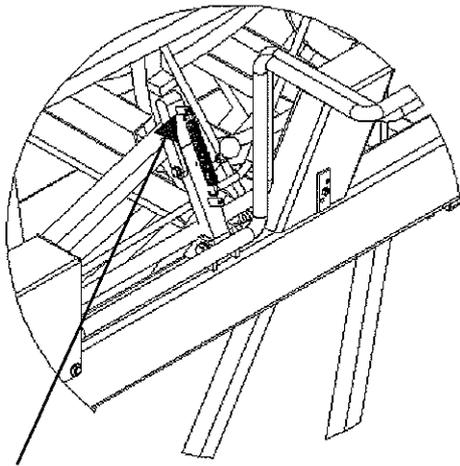

Le cliquet d'arrêt au niveau de l'enrouleur s'enclenche pendant le service.
Ne pas oublier de desserrer le frein électrique et de débrancher la fiche du frein électrique du tracteur.

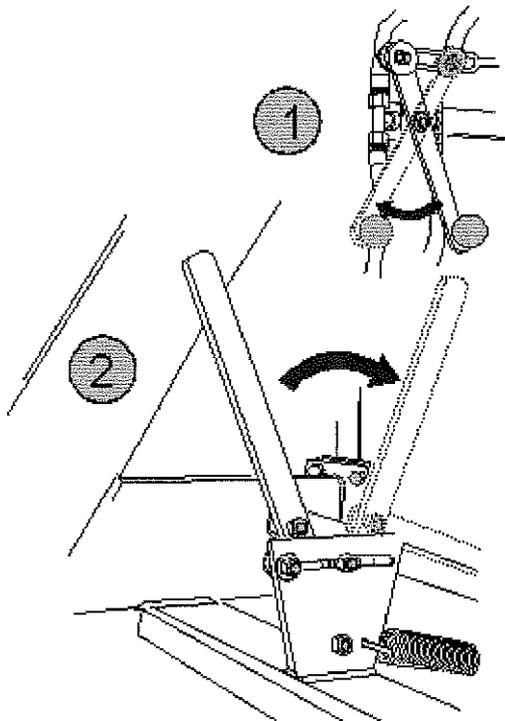

Ne pas oublier de fermer la poignée de couplage (la poignée 1 doit être sortie) et de coupler avec la poignée de couplage.

(Pousser la poignée 2)

Le tuyau d'alimentation est fixé à la prise d'eau. Ensuite, ouvrir la prise d'eau, lancer la pompe et commencer l'irrigation.

Lors du démarrage de l'irrigation, consulter le mode d'emploi pour le PROGRAM RAIN.

Mettre la machine en marche. S'assurer de choisir la vitesse appropriée au déplacement que vous souhaitez. (consulter le tableau ci-dessous ou de la machine au niveau de la commande électrique.)

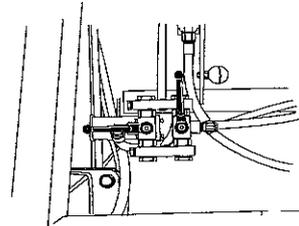

1ère
VITESSE
18-30
mètres/h

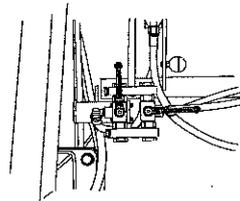

2ème
VITESSE
25-40
mètres/h

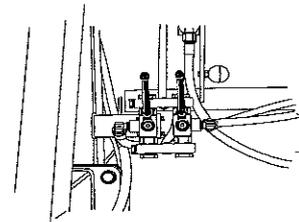

3ème
VITESSE
40-70
mètres/h

4. Mise au point de la machine après l'irrigation

Après l'irrigation, ouvrir la poignée (la poignée 1 doit être poussée vers l'intérieur), de manière à pouvoir passer en vitesse neutre (Tirer la poignée 2 vers l'extérieur). En cas de tension au niveau du pont arrière, tourner l'arbre d'entrée avec une clé à écrou, afin de libérer le couplage.

VEUILLEZ NOTER QUE LE COUPLAGE DOIT TOUJOURS ÊTRE LIBÉRÉ, (TIRER LA POIGNÉE DE COUPLAGE VERS L'ARRIÈRE) LORSQUE LA MACHINE NE SE DÉPLACE PAS D'ELLE-MÊME.

5. Entretien

1 fois par semaine :

Contrôler que l'eau ne pénètre pas dans l'huile au niveau du pont arrière et du système hydraulique.

Graisser avec un lubrifiant hydrofuge la commande, la chaîne d'enroulement pour la commande du tuyau, la chaîne d'enroulement pour la traction avant, l'arbre de trancannage de la commande du tuyau.

Contrôle de la pression des pneus :

Pression de l'air dans la roue arrière :

FM5500H : 2.4 bars

Pression de l'air dans la roue avant :

FM5500H : 2.7 bars

A/S Fasterholt Maskinfabrik

Contrôler que les tractions avant et arrière fonctionnent correctement.

Nettoyer le filtre à la sortie de la turbine le cas échéant.

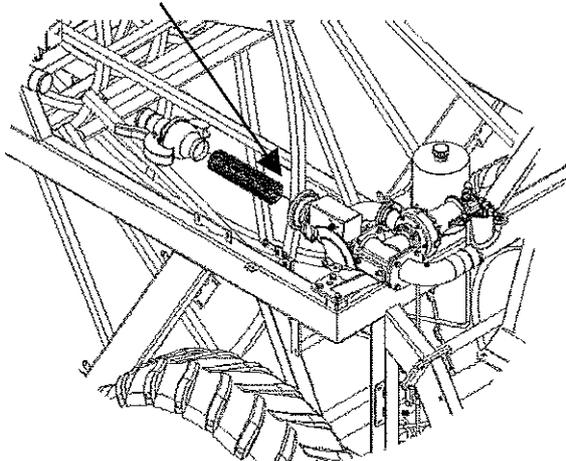

Vérifiez que le tuyau soit bien aligné sur l'enrouleur. Contrôlez régulièrement le piton de trancannage de la commande du tuyau

Resserrez régulièrement les boulons des roues.

Tension des boulons roue arrière : 450 Nm

Tension des boulons roue avant : 330 Nm

NOTER :

La batterie devrait être rechargée une fois par mois au cours de la saison pour garantir une puissance pleine et augmenter la durée de vie.

6. Apprêter pour l'hiver

Vider la machine de l'eau :

Uniquement vidanger la machine de son eau avec de l'air.

Utiliser un compresseur spécial pour vidanger la machine.

NOTER !!

Ouvrir le couplage du filtre.

Le robinet du fond de la turbine s'ouvre.

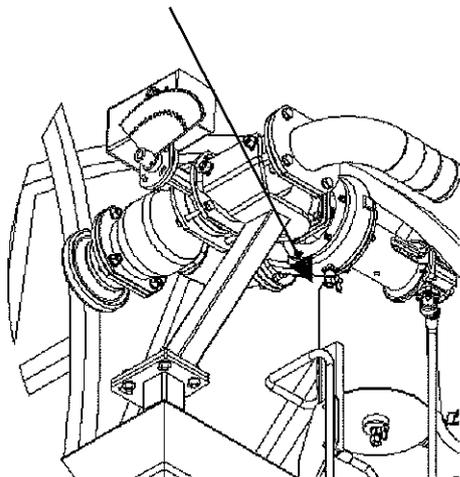

Pour les machines équipées d'un arrêt haute tension, appuyer sur START, afin d'ouvrir la soupape principale pour permettre à l'eau de s'écouler librement. (Démonter la conduite menant à la batterie pour éviter que la soupape ne se referme.)

Démonter et monter la batterie uniquement lors du prochain usage de la machine.

Lubrification de :

moyeu roues avant, broche des roues avant, commande du tuyau, paliers de la commande du tuyau, la roue d'enroulement.

Contrôler la présence éventuelle d'eau dans l'huile du pont arrière et dans le réservoir hydraulique.

L'huile dans le pont arrière / engrenage plat devrait être remplacée toutes les 1000 heures.

Remplacer l'huile hydraulique et les filtres.

Lubrifier avec un lubrifiant hydrofuge la commande, la chaîne d'enroulement pour la commande du tuyau, la chaîne d'enroulement pour la traction avant, l'arbre de trancannage de la commande du tuyau.

Contrôler la pression des pneus.

Changer le piton de trancannage une fois par an.

7. Défaillances de l'enrouleur

Vérifier les points suivant avant de faire appel à un monteur :

1. Si la machine irrigue, mais ne se déplace pas :
 - a. vérifier si une vitesse a été enclenchée.
 - b. vérifier si la machine est en phase de pré-irrigation ou de post-irrigation. (Consulter l'écran sous menu 3.)
 - c. Vérifier si le levier de la baisse de pression est fermé.
 - d. Vérifier si le capteur de fin de course est à sa place. (Consulter l'écran sous le menu 2.)
 - e. Vérifier que le contact culbuteur se trouve en position de service.
 - f. Vérifier que le levier de découplage soit fermé (au niveau du moteur hydraulique)
 - g. Vérifier que le filtre à la sortie de la turbine ne soit pas encrassé.
 - h. Vérifier que la turbine puisse fonctionner sans encombre.
2. Si la machine n'enroule pas correctement le tuyau, procéder aux mesures suivantes :
 - a. Régler la commande du tuyau : procéder au réglage en démontant la chaîne de la commande du tuyau de l'arbre de trancannage. Ensuite, tourner l'essieu de croisée jusqu'à ce que la commande de tuyau s'adapte au tuyau, ensuite remonter la chaîne.
 - b. Vérifier si le piton de trancannage est usé et doit être remplacé.
 - c. Vérifier si la pression au niveau de la traction l'enrouleur est suffisante. (nécessite la présence du monteur)

A/S Fasterholt Maskinfabrik

3. Les commandes forcées avant et arrière ne suivent pas et la commande forcée amortit l'effet :
- il y a une fuite au niveau du couplage ou des joints, de l'huile s'écoule et il y a de l'air dans le système.
 - purger le système. (nécessite la présence du monteur)

8. Données techniques pour FM 5500H à pompe double

Tuyau PEL 125 mm:

Capacité de jusqu'à 100 m³ - longueur du tuyau de 650 à 1000 m.

Taille des roues :

Roue arrière: 600/65x28" x 16 couches

Pression: 2.4 bars

(Bande de roulement pour tracteur)

600/55x26.5" x 16 couches

Pression: 2.4 bars

(Bande de roulement pour gazon)

Roue avant: 500/50 x 22,5" x 16 couches

Pression: 2.7 bars

Vitesse pour 55 m³ et plus: 20 - 70 mètres par heure

Poids du FM5500H :

Poids sans eau pour un tuyau de 1000 m/125 mm :

7940 kg.

Poids avec eau pour un tuyau de 1000 m/125 mm :

16590 kg.

Largeur de voie (Roue arrière): 2040 mm

Canon: Nelson SR 150

Huile et graissage :

Huile dans le pont arrière.....: 27 litres 80/90 huile à transmission

Huile dans l'engrenage plat ...: 1,5 litre 80/90 huile à transmission

Huile dans l'engrenage planétaire : 3,5 litre 80/90 huile à transmission

Huile hydraulique (réservoir d'huile): 14 litres STATOIL Hydraway HVXA 100

Lubrifiant de graissage : STATOIL Moly Way EP2 ou similaire.

Largeur (Roue arrière): 265 cm

Longueur sans traction : 825 cm

Longueur avec traction : 1060 cm

Hauteur : 397 cm

Equipement supplémentaire :

Chargement par cellule photovoltaïque.

Arceau d'arrêt fixe

Jeu de freins électriques avec bloc en bois.

A/S Fasterholt Maskinfabrik

Program Regn 10 Mode d'utilisation Version 6.5 10-12-08

Program Regn 10

Mode d'utilisation. Version 6.5 10-12-08

Fonctions :

Régulation de vitesse Palpeur de pression
 Temporisations départ et arrivée
 4 vitesses différentes sur 4 zones
 Heure
 Programmation de l'heure de la mise en marche
 L'heure d'arrêt est indiquée sur l'afficheur
 Longueur du tuyau
 Vitesse actuelle
 Tension de la batterie

Palpeur d'arrêt
 Palpeur de vitesse
 Moteur 1, moteur de régulation
 Moteur 2, moteur d'arrêt
 Mise en marche lente de la turbine
 Ouverture lente de l'arrivée d'eau
 Radioémetteur (output) en fin de déroulement ou en cas d'arrêt de la machine
 Radiorécepteur (input) pour la mise en marche et l'arrêt de la machine
 Mètres ou pieds

DISPLAY = AFFICHEUR

VITESSE	30.0 m/h
DOSE	59mm
HEURE	08:45
STOP	22:45

Affichage standard

LONGUEUR	000m
BAT.TENSI.	12.8V
CHARGER	ON
DEP. 00	ARR. 00

Appuyer 1x pour **MENU** afficher le Menu 2

PALPEUR PRESS	<input type="checkbox"/>
PALPEUR STOP	<input type="checkbox"/>
PALP. VITESSE	<input type="checkbox"/> <input type="checkbox"/>
MOTOR1 <input type="checkbox"/> MOTOR2	<input type="checkbox"/>

Appuyer 2x sur **MENU** pour afficher le Menu 3

A.VITESSE	000m/h
DUREE	00000h
CODE STOP	7
START	:

Appuyer 3x sur **MENU** pour afficher le Menu 4

000m	30.0	000m
000m	30.0	000m
000m	30.0	000m
000m	30.0	000m

Appuyer 4x sur **MENU** pour afficher le Menu 5

Lorsque le signe apparaît à l'afficheur, la fonction correspondante est en marche.

A/S Fasterholt Maskinfabrik

Program Regn 10 Mode d'utilisation Version 6.5 10-12-08

MENU STANDARD

VITESSE	30.0m/h
DOSE	59mm
HEURE	08:45
STOP	22:45

Affichage standard

La 1ère ligne indique la vitesse. Elle peut être modifiée pendant l'irrigation.

La 2ième ligne indique la dosage.

La 3ième ligne indique l'heure. Pour régler l'heure, la vitesse doit être réglée sur 11.1 m/h. Appuyer 3 fois de suite sur "PROG". Ensuite l'heure est réglée à l'aide des touches à flèches. Appuyer ensuite sur "MENU". Si la batterie est déconnectée, l'heure indiquera 00.00 jusqu'à ce qu'elle soit à nouveau réglée.

La quatrième ligne indique l'heure où se termine l'irrigation, y compris les temporisations départ et arrivée. Si l'heure n'a pas été réglée, (dans ce cas l'afficheur indique 00.00 avant le déroulement du tuyau), l'afficheur indique la durée totale de l'irrigation.

Si l'afficheur indique "LOW BAT", au lieu de "VITESSE", cela signifie que la tension de la batterie est inférieure à 11.8 V et que la batterie doit être rechargée.

MENU 2

LONGUEUR 000m
BAT.TENSI. 12.8V
CHARGE ON
DEP. 00 ARR. 00

La 1ère ligne indique la longueur du tuyau qui n'est pas encore enroulée.

La 2ième ligne indique la tension de la batterie en V.

La 3ième ligne indique si la batterie est rechargée par le panneau solaire.

La batterie est rechargée lorsque la tension de la batterie est inférieure à 14.0 V.

La 4ième ligne indique les temporisations départ et arrivée. Lorsque les chiffres clignotent, cela signifie que le temps va à rebours.

A/S Fasterholt Maskinfabrik

Program Regn 10 Mode d'utilisation Version 6.5 10-12-08

MENU 3

PALPEUR PRESS	<input type="checkbox"/>
PALPEUR STOP	<input type="checkbox"/>
PALP. VITESSE	<input type="checkbox"/>
MOTOR1	<input type="checkbox"/>
MOTOR2	<input type="checkbox"/>

La 1^{ère} ligne indique si la pression est élevée. La machine ne peut fonctionner que si la pression est élevée. Mais si la machine n'est pas pourvue d'un pressostat, la valeur de fonction 14 doit être réglée sur (0) et l'ordinateur fonctionne alors comme si la pression était constamment élevée.

La 2^{ème} ligne indique si le palpeur d'arrêt est activé. Le voyant s'allume quand le palpeur d'arrêt est activé par l'aimant. La machine ne peut fonctionner que si le palpeur d'arrêt est actionné par l'aimant. Le palpeur d'arrêt a 3 fonctions :

1. Mettre le mesureur de distance à 0.
2. La temporisation arrivée.
3. Bloquer les pulsions de départ du moteur de régulation si le palpeur n'est pas activé par l'aimant.

La 3^{ème} ligne indique le contrôle du palpeur de vitesse. Les voyants s'allument si le palpeur de vitesse est activé par l'aimant.

La 4^{ème} ligne indique si les moteurs sont arrêtés, car ils ont atteint leur arrêt mécanique. Si les voyants sont allumés, les moteurs sont arrêtés en position extrême. Si le moteur n'est pas en position extrême et que le voyant est allumé, cela signifie que la vanne est entravée. Les moteurs s'arrêtent et le voyant s'allume si le courant dépasse 4,7 A.

MENU 4

A.VITESSE	000m/h
DUREE	00000h
CODE STOP	0
START	:

La 1^{ère} ligne indique la vitesse actuelle. Cela permet de vérifier la vitesse maximum à laquelle la machine peut fonctionner, bien qu'elle soit réglée sur une vitesse supérieure.

La vitesse actuelle peut être différente de celle qui est programmée, en particulier au départ.

Cela est sans importance puisque PROGRAM REGN assure que la vitesse moyenne est correcte dans les limites de 10 m.

La 2^{ème} ligne indique le nombre d'heures que la machine a fonctionné depuis la première mise en marche de l'électronique.

A/S Fasterholt Maskinfabrik

Program Regn 10 Mode d'utilisation Version 6.5 10-12-08

La 3ème ligne indique la cause de l'arrêt de la machine.

- Code 0 = En marche
- Code 1 = Arrêt pour cause de pression trop basse.
- Code 2 = Arrêt pour cause de surveillance.
- Code 3 = Arrêt sur la touche arrêt
- Code 4 = Arrêtée par le palpeur d'arrêt
- Code 5 = Arrêt car la tension de la batterie est inférieure à 11,2 V
- Code 6 = Arrêtée par Tele Rain
- Code 7 = Coupure de courant, p.ex. par un mauvais contact de la batterie
- Code 8 = Non utilisé
- Code 9 = Le temporisateur est programmé pour mise en route ultérieure

La quatrième ligne indique l'heure de la mise en marche. La mise en marche de la machine peut être différée de 24 heures.

Pour régler l'heure de la mise en marche :

Appuyer d'abord sur la touche "STOP" pour arrêter l'arrivée de l'eau. Appuyer ensuite 3 fois de suite sur la touche "PROG" et l'heure de la mise en marche peut être réglée à l'aide des touches à flèche. Enfin, on peut régler les temporisations départ et arrivée

MENU 5

000m	30.0	000m
000m	30.0	000m
000m	30.0	000m
000m	30.0	000m

Ce menu est utilisé pour l'irrigation à 4 vitesses différentes, sur 4 zones de la bande arrosée. Appuyer 3 fois de suite sur la touche "PROG" pour programmer les zones. Voir page 8 pour autres détails.

AUTRES AFFICHAGES

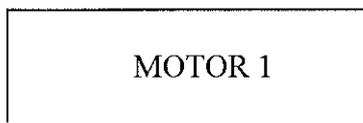

Si l'afficheur indique "MOTEUR 1", le moteur pour la vanne de régulation de vitesse fonctionne. Pendant ce temps, aucune touche ne fonctionne. Le moteur fonctionne pendant max. 26 sec.

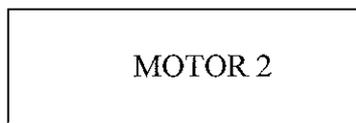

Si l'afficheur indique "MOTEUR 2", le moteur pour la vanne principale fonctionne. Pendant ce temps, aucune touche ne fonctionne. Le moteur fonctionne pendant max. 26 sec.

A/S Fasterholt Maskinfabrik

Program Regn 10 Mode d'utilisation Version 6.5 10-12-08

MISE EN MARCHÉ :

La turbine ne peut être mise en marche que si le palpeur (palpeurs) d'arrêt est activé par l'aimant. Voir MENU 3 pour le contrôle du palpeur d'arrêt.

Lorsqu'on appuie sur "START", la vanne principale s'ouvre d'abord. Ensuite, la vanne de régulation se ferme dans la conduite de dérivation autour de la turbine. (La turbine se met en marche).

Si le palpeur d'arrêt n'est pas en position correcte, seule la vanne principale peut s'ouvrir, et elle se referme immédiatement. Ce procédé est employé si on désire supprimer la pression avant de démonter le tuyau d'alimentation.

REMISE À PLUS TARD DE L'HEURE DE LA MISE EN MARCHÉ :

Appuyer d'abord sur "STOP" pour fermer l'arrivée de l'eau. Ensuite appuyer 3x de suite sur "PROG" et l'heure de la mise en marche peut être réglée avec les touches à flèches.

Enfin, on peut programmer les temporisations départ et arrivée.

ARRÊT :

Quand l'aimant est éloigné du palpeur d'arrêt, la turbine s'arrête et la vanne principale coupe l'alimentation en eau (ou s'ouvre en cas d'arrêt par dépression).

Si on a choisi la temporisation arrivée, l'enroulement est interrompu quand l'aimant est éloigné du palpeur, et la vanne principale se ferme après la durée de la temporisation arrivée.

Quand on appuie sur "STOP", la turbine s'arrête immédiatement et la vanne principale coupe l'alimentation en eau, même si la temporisation arrivée est choisie.

DISPOSITIF DE CONTRÔLE :

Program Regn a un dispositif de contrôle incorporé. Le dispositif de contrôle entre en fonction, si pour une raison quelconque, la machine irrigue au même endroit plus longtemps que le délai spécifié.

Ce délai de 20 minutes est réglé en usine. Si ce délai est réglé sur 0, le dispositif de contrôle est hors de fonction.

(Voir valeurs initiales pour la programmation de la durée du contrôle à la page 9).

Contrôle de la vitesse exacte :

Si la valeur de fonction no 17 est réglée sur 1, le dispositif de contrôle va aussi arrêter la machine, si celle-ci va environ 40% plus lentement ou plus rapidement que la vitesse programmée.

Si la valeur de fonction est réglée sur 0, le dispositif ne contrôle pas la vitesse.

Il n'est pas recommandé d'utiliser cette fonction de contrôle, car s'il arrive que la machine s'arrête pour cette raison, il n'est pas possible de se rappeler ou de comprendre pourquoi la machine s'est arrêtée. Cela surtout, si 4 vitesses ont été programmées.

A/S Fasterholt Maskinfabrik

Program Regn 10 Mode d'utilisation Version 6.5 10-12-08

VITESSE :

La vitesse se règle à l'aide des touches à flèches. Les 10 premiers échelons correspondent à 1/10 m/heure. Les suivants à 1 m/heure. La vitesse peut être modifiée en cours d'irrigation. Si la vitesse est modifiée, la durée restante est automatiquement calculée en fonction de la modification. La vitesse ne peut pas être modifiée pendant que les moteurs tournent. Ceci est indiqué à l'afficheur par "MOTEUR 1" ou "MOTEUR 2".

TEMPORISATION DÉPART :

Pour programmer la temporisation départ, appuyer sur la touche "PRE". La durée correspond à 8x la durée par mètre d'enroulement à la vitesse actuelle. La valeur initiale 8 peut être modifiée individuellement pour les temporisations départ et arrivée. (Voir valeurs initiales à la page 9).

La temporisation départ est programmée, la machine enroule d'un ½ mètre et puis s'arrête pendant la durée de la temporisation départ.

Au MENU 2 on peut voir le nombre de minutes qui restent avant la fin de la temporisation départ.

Pour arrêter la temporisation départ, appuyer sur "START/RESET". La temporisation départ ainsi que la temporisation arrivée sont annulées et la turbine se met en marche.

L'aimant qui active le palpeur d'arrêt doit être en position correcte pour que la temporisation départ soit mise en marche.

TEMPORISATION ARRIVÉE :

Pour programmer la temporisation arrivée, appuyer sur la touche "POST". La durée correspond à 8x la durée par mètre d'enroulement à la vitesse actuelle. La valeur initiale 8 peut être modifiée individuellement pour les temporisations départ et arrivée. (Voir valeurs initiales à la page 9).

La temporisation arrivée débute quand l'aimant est éloigné du palpeur d'arrêt. Dans ce cas, la turbine s'arrête et le décompte commence.

Quand la temporisation arrivée est terminée, la vanne principale se ferme (s'ouvre dans le cas d'un arrêt sous pression).

Dans le cas d'un enrouleur avec arrêt mécanique : La turbine s'arrête si le palpeur d'arrêt est activé. Après la durée de la temporisation arrivée, la turbine se met en marche, et l'irrigateur va jusqu'à l'arrêt mécanique.

Pour arrêter, la temporisation arrivée, appuyer sur "START/RESET".

A/S Fasterholt Maskinfabrik

Program Regn 10 Mode d'utilisation Version 6.5 10-12-08

SYSTÈME RÉCEPTEUR-ÉMETTEUR RADIO :

Le PROGRAM REGN 10 peut être contrôlé par un système émetteur-,récepteur radio.

Sortie (output) : Le PROGRAM REGN 10 a une sortie, qui peut être utilisée pour transmettre un signal à un poste émetteur de radio monté sur l'enrouleur.

La sortie sont les bornes no 17 et 18. Tension 12 V et max. 4,5 A / 12 sec. La sortie ne fonctionne pas si la valeur initiale no 8 = 0.

Le signal est émis lorsque :

1. Le tuyau est déroulé à une distance programmée à la valeur initiale no 8.
2. La machine est arrêtée à cause de basse pression, si un pressostat est monté.
3. La machine est arrêtée parce que le palpeur d'arrêt est activé.
4. La machine est arrêtée parce que le dispositif de contrôle a arrêté la machine.
5. La machine est arrêtée à cause de la tension trop basse de la batterie.

Entrée (input) : Le Program Regn a une entrée, qui peut être utilisée pour la mise en marche et l'arrêt de la machine, si celle-ci est connectée avec le poste récepteur de radio.

L'entrée sont les bornes no 15 et 16. La machine se met en marche si les bornes sont connectées.

L'entrée ne fonctionne que si la valeur de fonction no 14 = 1.

Si un pressostat est monté sur la machine, il y a 2 possibilités :

1. Le signal est transmis à la ferme par le poste émetteur de radio. Il est ainsi possible de voir de chez soi si la pression est trop élevée. Alors, il est possible de renvoyer un signal à la machine pour la remise en marche.
2. Le poste récepteur de radio et le pressostat sont reliés en série. Alors, la machine ne se met en marche que s'il y a un signal du poste récepteur de radio et que si, en même temps, la pression est élevée.

Dans le cas où un poste récepteur de radio est connecté, il faut prendre en considération que la radio consomme normalement au moins 10x plus de courant que le PROGRAM REGN.

Panneau solaire

L'entretien consiste en un nettoyage normal.

Une altération superficielle de la prise de courant peut survenir sous l'action de l'air.

On peut contrôler au MENU 2 sur l'afficheur, si le panneau solaire recharge.

Attention: si on appuie sur "POWER OFF" le panneau solaire ne recharge pas.

A/S Fasterholt Maskinfabrik

Program Regn 10 Mode d'utilisation Version 6.5 10-12-08

Plusieurs valeurs initiales peuvent être modifiées par l'utilisateur.

Ces valeurs sont conservées en mémoire pendant de nombreuses d'années, même si la batterie est déconnectée.

PROCÉDÉ DE PROGRAMMATION :

La vitesse doit être réglée sur 11.1 m/h (ou sur 11 pieds/h) pour avoir accès aux valeurs initiales. Appuyer rapidement 3 fois sur la touche "PROG" pour pouvoir modifier les valeurs initiales. Appuyer de nouveau sur la touche "PROG" jusqu'à ce que la valeur initiale qu'on désire modifier soit affichée.

La valeur initiale peut être modifiée à l'aide des touches à flèches.

Les valeurs sont conservées en mémoire en appuyant sur la touche "MENU" et l'afficheur revient au MENU 1.

Si on n'appuie pas sur la touche "MENU", l'afficheur revient au MENU 1 après 1 minute et la modification n'est pas conservée en mémoire.

A/S Fasterholt Maskinfabrik

Program Regn 10 Mode d'utilisation Version 6.5 10-12-08

VALEURS INITIALES

Valeur No.	Note	Réglage Usine.	Valeur Minimum	Valeur Maximum	Description
0		0	00:00	24:00	L'heure est réglée sur la ligne 2
1		8	1	15	Temporisation départ
2		8	1	15	Temporisation arrivée
3		20	0	99	Durée du contrôle
4	4	2	1	7	1=Anglais, 2=Danois, 3=Allemand, 4=Français 5=Néerlandais, 6=Suédois, 7=Espagnol
5		0	0	2	0 = Arrêt pour haute pression, fermeture lente 1 = Arrêt pour basse pression, une longue pulsion et le moteur 2 marche dans la direction oppose.Régler aussi la valeur de fonction 12 sur 2 2 = Le moteur d'arrêt (moteur 2) est arrêté
6		0	0	15	Distance pour la temporisation arrivée
7		-	0	1000	Longueur du tuyau (Si la longueur a été annulée)
8		0	0	1000	Distance pour le bipper (0 = pas de bip.bip)
9		40	5	120	Débit d'eau m ³ /h
10		60	5	100	Espacement m
11		100	-	-	Code d'accès aux valeurs de fonction

La valeur initiale no 11 (code) doit être réglée sur 111 pour avoir accès aux valeurs de fonction. Appuyer ensuite sur "PROG" et les valeurs de fonctions sont affichées. Voir page suivante.

A/S Fasterholt Maskinfabrik

Program Regn 10 Mode d'utilisation Version 6.5 10-12-08

VALEURS DE FONCTION

Valeur no.	Note	Réglage Usine	Valeur Minimum	Valeur Maximum	Description
0		-	0	1000	Longueur du tuyau m
1		-	40	200	Diamètre du tuyau mm
2		-	500	3000	Diamètre de virole mm
3		-	5.00	30.00	Nombre de spires par couche
4		-	50	1000	Grande roue dentée Nombre de dents
5		-	5	40	Petite roue dentée Nombre de dents
6		-	1	20	Nombre d'aimants
7		-	0.70	1.00	Ovalité
8		3	0	45	Première pulsion à la vanne principale sec
9		160	0	300	Courtes pulsions à la vanne principale msec
10		2	1	5	Durée entre les courtes pulsions sec
11		100	0	250	Nombre de courtes pulsions
12	2	1	0	4	Système d'arrêt: 0 = Seulement le moteur de régulation 1 = 2 moteurs, fermeture en cas de basse pression 2 = 2 moteurs, ouverture en cas de pression ou fermeture si la pompe s'arrête en cas de basse pression 3 = 2 moteurs. Identique à 1, mais avec 8 s. de retard après l'activation du palpeur d'arrêt et avant que le régulateur de vitesse arrête la turbine. 4 = 2 moteurs. Identique à 2, mais avec 8 s. de retard après l'activation du palpeur d'arrêt et avant que le régulateur de vitesse arrête la turbine.
13	24V: 5.1 12V: 3.1	26.1	0.9	26.1	Longueur de l'impulsion de fermeture au moteur de régulation
14	1	0	0	2	0 = Aucun pressostat 1 = Pressostat monté (départ/arrêt) 1 = Mise en marche et arrêt de l'émetteur radio 2 = Pressostat monté (seulement départ)
15			0	160	Distance entre les impulsions mm: 0.0= Marche suivant les formules. Valeurs de fonction 1 à 7 FM 4300 + 4300H = 73.5 mm (6 Boulons de roue) FM 4300 + 4300H (4 aimants) = 36.8 mm FM 4500 + 4500H = 85 mm (6 Boulons de roue) FM 4500 + 4500H (4 aimants) = 42.5 mm FM 4800H (4 Aimants) = 53.3 mm (8 Boulons de roue) FM 4900H = 103 mm (8 Boulons de roue) FM 4900H (4 Aimants) = 51.5 mm FM 5500H (avec galet de mesure) = 62.5 mm
16	0	0	0	1	Ouverture de la vanne principale 0 = Ouverture rapide. 1 = Ouverture lente
17	0	0	0	1	Contrôle de la vitesse exacte 0 = Pas de contrôle. 1 = Contrôle
18	0	0	0	1	L'afficheur indique mètre ou pied 0 = Mètre 1 = Pied

A/S Fasterholt Maskinfabrik

Program Regn 10 Mode d'utilisation Version 6.5 10-12-08

PROGRAMMATION DE 4 VITESSES DIFFÉRENTES :

L'afficheur doit indiquer le "MENU 5".

Avant la programmation, il faut que le tuyau soit déroulé pour que l'ordinateur enregistre la distance de la bande arrosée.

Dans l'exemple suivant, il est supposé que le tuyau déroulé a une longueur de 400 m.

Appuyer 3 fois sur "PROG". L'afficheur indique :

400m		000m
000m	30.0	000m
000m	30.0	000m
000m	30.0	000m

Maintenant, la vitesse désirée peut être choisie à l'aide des touches à flèches. Dans cet exemple, la vitesse choisie est de 25 m/h. Appuyer ensuite une fois sur la touche "PROG". L'afficheur indique :

000m	30.0	000m
000m	30.0	000m
000m	30.0	000m

Maintenant, la longueur désirée peut être choisie à l'aide des touches à flèches. Dans cet exemple, la longueur choisie est de 300 m. Appuyer ensuite une fois sur la touche "PROG". L'afficheur indique :

400m	25.0	300m
		000m
000m	30.0	000m
000m	30.0	000m

Maintenant, la zone 1 est programmée, on peut ensuite choisir la vitesse pour la zone 2. Continuer ainsi jusqu'à ce que les 4 zones soient programmées. La zone 4 se termine automatiquement sur 0. Quand la zone 4 est programmée, appuyer de nouveau sur "PROG". L'afficheur indique :

RAYER	APPUY	MENU
FIXER	APPUY	PROG

Si on désire que l'enrouleur fonctionne d'après ce programme, appuyer sur "PROG", et le programme est conservé en mémoire.

Si on désire que l'enrouleur fonctionne avec une vitesse constante sur toute la bande arrosée, appuyer sur "MENU" et le programme est annulé.

Quand le programme est révolu, il est conservé en mémoire. Le programme peut être réutilisé quand la machine est placée sur un autre terrain.

Il est possible de contrôler le programme n'importe quand au MENU 5.

A/S Fasterholt Maskinfabrik

Program Regn 10 Mode d'utilisation Version 6.5 10-12-08

PROGRAM REGN peut être adapté à deux types de palpeurs différents.

Il y a un palpeur rond avec 4 palpeurs incorporés. Celui-ci ne peut être utilisé que pour un galet à 1 aimant. Si on utilise ce palpeur, 3 "jumpers" doivent être montés à l'emplacement du symbole circulaire sur le circuit imprimé.

Lorsque la batterie est connectée, l'afficheur indique pendant 2 secondes "VERSION 6.50".

L'autre palpeur est rectangulaire avec 2 palpeurs incorporés (palpeur double).

Ce palpeur est utilisé pour l'exploration sur des galets ayant plus d' 1 aimant et pour des disques ayant de 1 à 20 aimants.

Lorsque ce palpeur est utilisé les 3 "jumpers" doivent être montés à l'emplacement des deux lignes sur le circuit imprimé.

Lorsque la batterie est connectée, l'afficheur indique pendant 2 secondes "VERSION 6.51".

Program Regn 10 version 6.51 = Palpeur double

Raccordement du câble

- 1 + Batterie Marron 12 V
- 2 - Batterie Bleu
- 3 + Panneau solaire Marron
- 4 - Panneau solaire Bleu
- 5 Moteur 1 Régulation vitesse
- 6 Moteur 1 Régulation vitesse
- 7 Palpeur de vitesse 1 Bleu*
- 8 Palpeur de vitesse 1 Noir*
- 9 Palpeur de vitesse 2 Jaune/vert*
- 10 Palpeur de vitesse 2 Marron *
- 11 Palpeur d'arrêt Bleu ou marron
- 12 Palpeur d'arrêt Bleu ou marron
- 13 Moteur 2 Moteur d'arrêt
- 14 Moteur 2 Moteur d'arrêt
- 15 Pressostat Bleu ou marron
- 16 Pressostat Bleu ou marron
- 17 BIP-
- 18 BIP+

* Si le compteur de distance fonctionne à rebours, il faut inverser le palpeur de vitesse ou il faut interchanger le palpeur 1-1 avec le palpeur 2-2

Program Regn 10 version 6.50 = Palpeur rond

Raccordement du câble

- 1 + Batterie Marron 12 V
- 2 - Batterie Bleu
- 3 + Panneau solaire Marron
- 4 - Panneau solaire Bleu
- 5 Moteur 1 Régulation vitesse
- 6 Moteur 1 Régulation vitesse
- 7 Palpeur de vitesse 1 Bleu
- 8 Palpeur de vitesse 1 Noir *
- 9 Palpeur de vitesse 2 Jaune/vert * (Rouge)
- 10 Palpeur de vitesse 2 Marron
- 11 Palpeur d'arrêt Bleu ou marron
- 12 Palpeur d'arrêt Bleu ou marron
- 13 Moteur 2 Moteur d'arrêt
- 14 Moteur 2 Moteur d'arrêt
- 15 Pressostat Bleu ou marron
- 16 Pressostat Bleu ou marron
- 17 BIP-
- 18 BIP+

* Si le compteur de distance fonctionne à rebours, il faut inverser les câbles des bornes 8 et 9.

A/S Fasterholt Maskinfabrik

Program Regn 10 Mode d'utilisation Version 6.5 10-12-08

DEPISTAGE DE DÉFAUTS

? La turbine ne se met pas en marche quand on appuie sur "START". Les temporisations départ et arrivée ne peuvent pas être choisies.

Réponse : L'aimant qui active le palpeur d'arrêt n'est pas en position correcte ou bien, le palpeur ou le câble vers le palpeur est endommagé.

doit apparaître à l'afficheur, lorsque l'aimant est en position correcte et il disparaît

lorsque l'aimant est éloigné. Voir MENU 3.

Un câble endommagé peut être réparé avec un joint époxy ou avec un autre joint étanche.

Vu que les palpeurs sont plus sensibles que des câbles téléphoniques sous-terre, la jointure de câbles est considérée comme une solution de fortune.

doit apparaître à l'afficheur, lorsqu'il y a

de la pression.

? Il n'y a pas de chiffres à l'afficheur.

Réponse : La batterie est déconnectée. Un fusible dans le coffret peut être fondu. Le fusible fond si la batterie n'est pas connectée correctement. L'usine livre un fusible de réserve sur une borne à fusible simple sur

le circuit imprimé. Fusible 5A. Tension de la batterie 12V. Voir MENU 2.

? L'heure indique 00.00

Réponse : Si le courant a été coupé, l'heure est remise à 0. Au lieu d'indiquer l'heure de la fin de l'irrigation, l'afficheur indique le nombre d'heures et de minutes qui restent avant la fin de l'irrigation. Voir page 2 pour régler l'heure.

? La distance n'est pas correcte et la vitesse n'est pas correcte.

Réponse : Si la vitesse est mesurée par un galet qui roule sur le tuyau, il faut contrôler si le galet roule normalement, ou si, dans certaines situations, il est bien placé sur le tuyau.

Il faut aussi contrôler si le palpeur du galet ainsi que le câble sont en ordre.

Voir MENU 3, Palpeur de vitesse.

Durant le déroulement, les de doivent s'allumer dans l'ordre suivant de gauche à droite :

Le premier s'allume, ensuite le second.

s'allument dans l'ordre contraire.

? Seulement la moitié ou peut-être que 2/3 de la longueur réelle a été comptée.

Réponse : L'arrêt mécanique avec l'aimant pour le palpeur d'arrêt peut avoir sauté, de sorte que l'aimant a été éloigné pendant un instant du palpeur d'arrêt. Alors, le compteur est remis à zéro.

A/S Fasterholt Maskinfabrik

Program Regn 10 Mode d'utilisation Version 6.5 10-12-08

Il se peut aussi qu'une spire était enroulée trop lâche, ce qui a influencé l'arrêt mécanique comme dans le cas d'un mauvais enroulement.

En général, toutes ces erreurs donnent le même résultat qu'une activation normale de l'arrêt mécanique.

Bien que la distance parcourue ne soit pas correcte, l'irrigation se fera quand même à la vitesse choisie, et la machine s'arrêtera normalement.

Cependant, il y aura des écarts si la vitesse est mesurée par un disque sur l'axe du réducteur de vitesse et le calcul se faisant d'après les formules programmées pour les valeurs de fonction.

C'est parce que l'électronique ne sait pas à quelle spire la machine est arrivée.

Enfin, la longueur du tuyau peut être programmée manuellement.

Voir page 9. Valeur initiale no 7.

COMBINAISON DES DIFFÉRENTES VALEURS INITIALES.

La machine peut toujours fonctionner avec les valeurs initiales réglées en usine. Cependant, les conditions sont différentes d'une ferme à l'autre et d'un fermier à l'autre. En modifiant les valeurs initiales, on peut s'adapter à la situation.

1. Mise en marche lente de la turbine. Au départ, la valeur de fonction no 13 est réglée sur environ 2-4.

Maintenant, la vanne de régulation de vitesse ne se ferme environ qu'à moitié, après quoi elle continue de se fermer petit à petit, jusqu'à ce que la vitesse d'enroulement ait atteint la vitesse programmée.

On peut aussi régler avec précision de façon à ce que la vanne ne se ferme d'abord que jusqu'au point où la turbine se met en marche et qu'ensuite elle se ferme petit à petit jusqu'à ce que la vitesse programmée soit atteinte.

2. Ouverture lente pour l'alimentation en eau. La valeur de fonction no 16 est réglée sur 1.

L'ouverture pour l'alimentation en eau se fait petit à petit.

3. Seulement 1 moteur pour la régulation de vitesse. La valeur de fonction no 12 est réglée sur 0.

Maintenant, lors de la temporisation arrivée, la turbine s'arrête lorsque le palpeur d'arrêt est activé par l'aimant.

Quand la durée de la temporisation arrivée est révolue, la machine se remet en marche et va jusqu'à l'arrêt mécanique.

4. Mise en marche de la machine no 2 lorsque la machine no 1 s'arrête. La valeur de fonction no 14 est réglée sur 2.

Si un pressostat est monté sur les deux machines, les pressostats sont réglés sur une valeur entre la pression normale et la pression d'arrêt du pressostat de la pompe.

P.ex. La pression normale peut être 6 bar et la pression d'arrêt de la pompe 9 bar. Alors, le pressostat des machines est réglé sur 7,5 bar.

La machine no 2 va se mettre en marche lorsque la fermeture lente de la vanne principale de la première machine est arrivée au point où la pression dans le tuyau sous terre a atteint 7,5 bar.

Attention : Quand la différence de niveau d'un terrain est trop grande, les différences de pression nécessaires à régler au pressostat peuvent devenir trop importantes.

A/S Fasterholt Maskinfabrik

Program Regn 10 Mode d'utilisation Version 6.5 10-12-08

5. Arrêt en cas de basse pression et lorsqu'un pressostat est monté.

La valeur de fonction no 5 est réglée sur 1 et la valeur de fonction no 12 est réglée sur 2.

Le moteur d'arrêt fonctionne en sens inverse, c'est à dire que la vanne principale s'ouvre au lieu de se fermer si le câble connecteur au moteur est le même.

Elle se referme après 2 minutes, sinon il n'y a pas de pression lors de la mise en marche.

Lorsque la valeur de fonction 12 est réglée sur 2, la vanne principale ne s'ouvre qu'au moyen du palpeur d'arrêt, de la touche "STOP" et du dispositif de contrôle. Elle ne s'ouvre pas lorsque l'interrupteur du pressostat est fermé.

6. Temporisation arrivée avant que le canon n'arrive à l'arrêt mécanique.

La valeur de fonction 6 est réglée sur la distance où on souhaite la temporisation arrivée.

Ainsi, la temporisation arrivée aura lieu avant que le tuyau ne commence à relever le traineau du canon.

Cela peut se faire jusqu'à max. 15 m avant l'arrêt mécanique. L'enroulement s'arrête pour la temporisation arrivée et après, il continue jusqu'à l'arrêt normal.

Power off : Lorsque l'aimant n'active pas le palpeur d'arrêt, on appuye sur "STOP". Les moteurs vont en position arrêt. Quand on appuye encore une fois sur "STOP", l'afficheur s'éteint. L'afficheur s'allume automatiquement quand le déroulement commence. On peut l'allumer manuellement en appuyant sur la touche "PROG".

Le panneau solaire ne recharge pas lorsque l'afficheur est éteint.

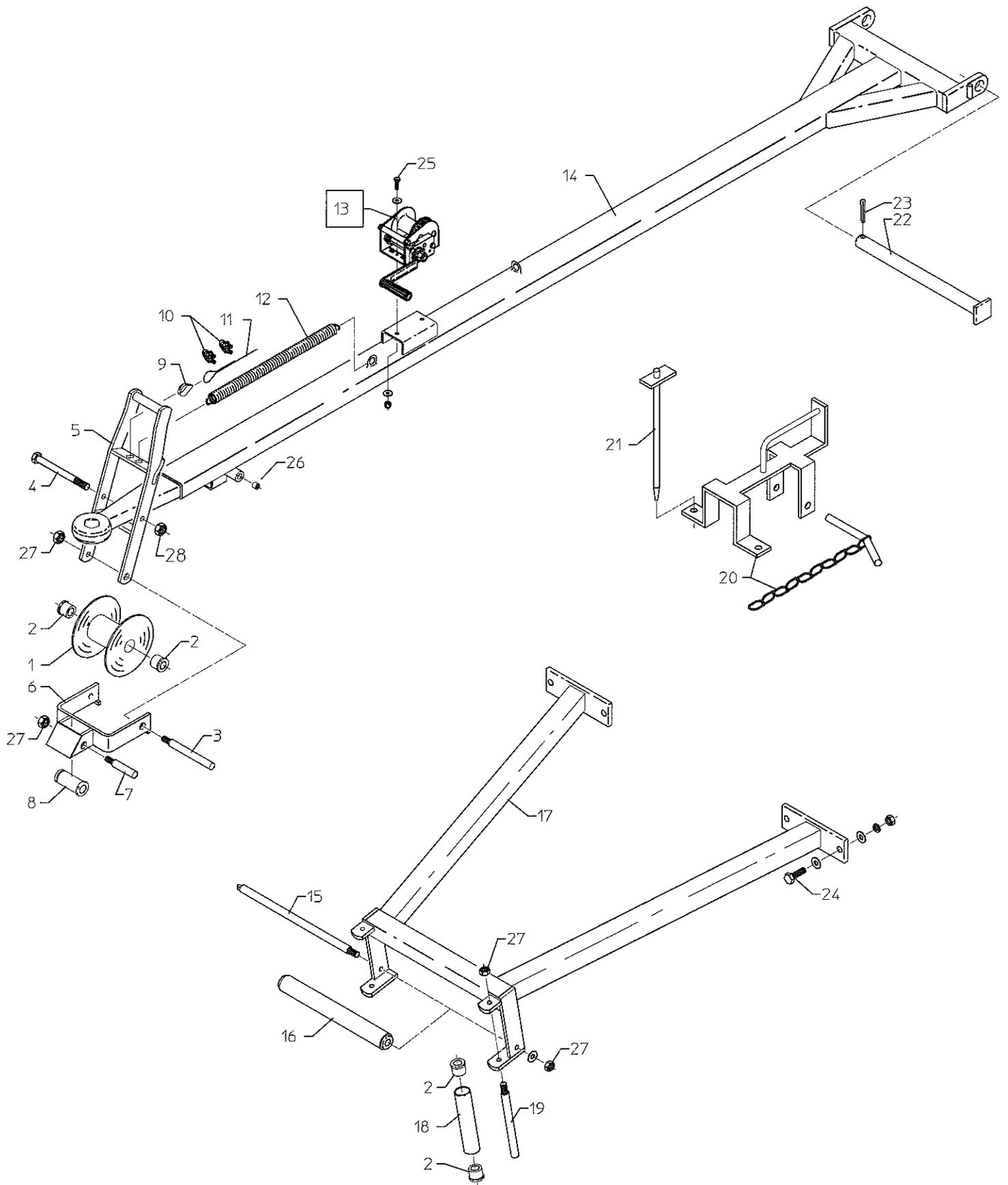

FM 5500H fra maskin nr. 7190 / FM 5500H from machine no. 7190
FM 5500H à compter de la Machine Nr. 7190

Pos. Nr. Pos. No. Pos. No.	Best.Nr. Part No. Piece No.	Benævnelse	Description	Nomenclature	Bemærkninger Remark Remarque
1	1010100	Slangehjul	Hose Reel	Galet de guidage	Ø PEL 125 mm
2	761271	Nylonleje	Nylon bearing	Bague nylon	Ø22 mm.
3	1010103	Aksel	Axle	Axe	Ø20 x 290 mm. Ø125 mm
4	1010112	Bolt	Bolt	Boulon	M16 x 250 mm. Ø125
5	1010110	Bøjle	Clamp	Levier	Ø125
6	1010105	Sikkerhedsstop	Safety Stop	Butée d'arrêt	Ø125
7	761273	Aksel	Axle	Axe	Ø20 x 115 mm.
8	761272	Bærerulle	Supporting Rolle	Rouleau	5/4" x 60 mm.
9	761012-1	Kouse	Thimbles	Oeillet	Ø5.0
10	761013-1	Wirelås	Wire Locks	Serre-câbles	Ø5.0
11	1013113	Wire	Steel Wire	Câble	Ø5,0 x 9450 mm.
12	1001011	Fjeder	Spring	Ressort	Ø 4,0 x 330 mm.
13	505500	Spil	Windlass	Treuil	8 AFL
14	1008200	Trækstang	Drawbar	Bras de guidage	
15	1761026	Aksel	Axel	Axe	Ø20 x 550 mm.
16	1761024	Bærerulle	Supporting Roller	Rouleau	5/4" x 500 mm.
17	1010107	Slangestyk	Hose Guide	Guide polyéthylène	FM Ø110/Ø125
18	761023	Bærerulle	Supporting Roller	Rouleau	5/4" x 185 mm.
19	761025	Aksel	Axle	Axe	Ø20 x 240 mm.
20	1010118	Stopklods	Stop Block	Butée d'arrêt	Ø125
21	1010115	Jordspyd	Earth Rod	Piquet d'ancrage	L=730 mm
22	1008222	Aksel	Axel	Axe	Ø30 x 465 mm.
23	763585	Split	Split	Goupille	Ø6,3 x 50 mm.
24	763626	Bolt	Bolt	Boulon	M16 x 45 mm.
25	763727	Bolt	Bolt	Boulon	M10 x 25 Rundh. Indv.6-kant
26	1761001	Bøsning	Bushing	Bague	Ø30/17 X 9,5 FM4900
27	-	Møtrik	Nut	Ecrou	M20
28	763750	Låsemøtrik	Nut	Ecrou	M16

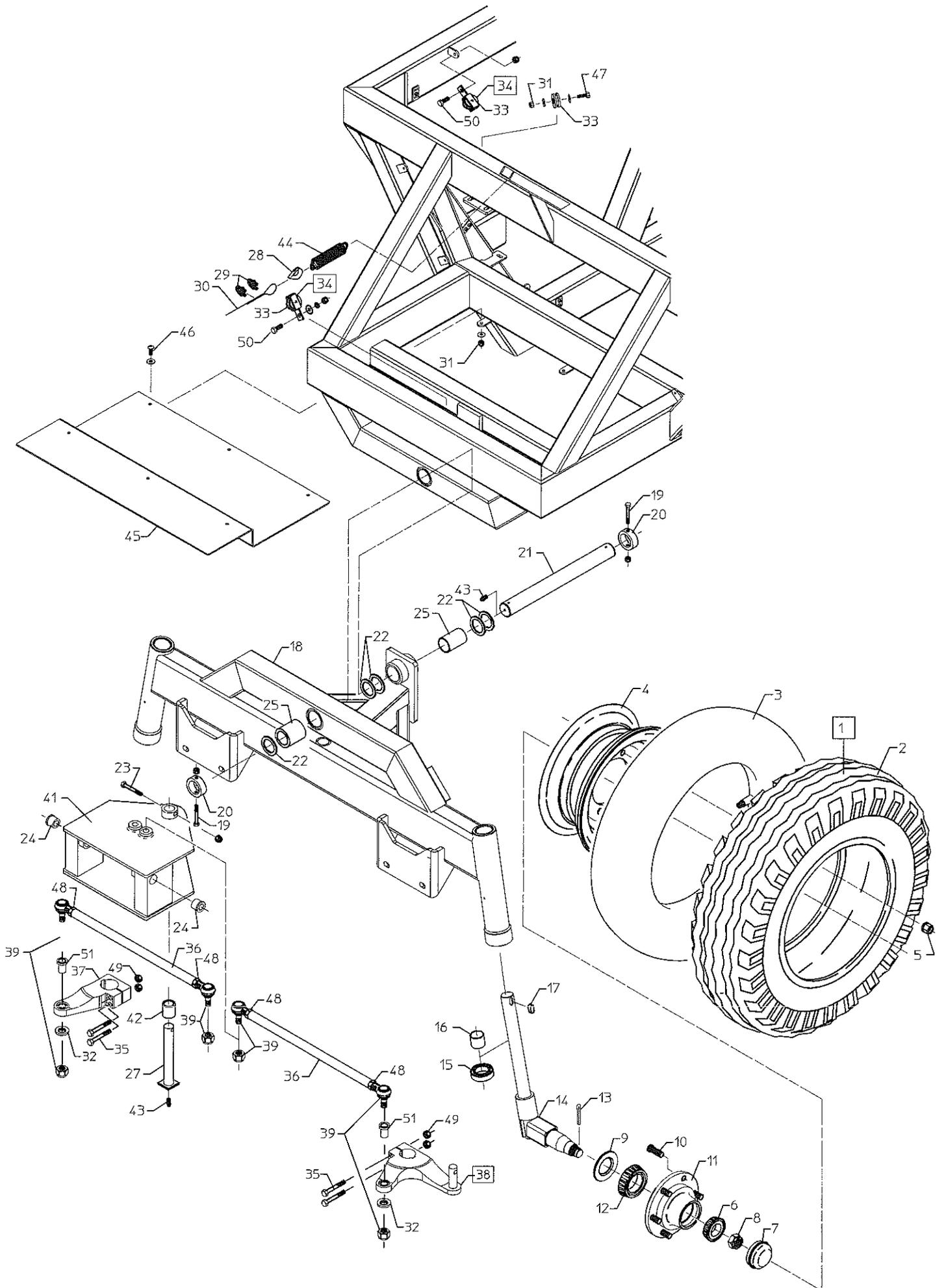

**FM 5500H fra maskin nr. 7190 / FM 5500H from machine no. 7190
FM 5500H à compter de la Machine Nr. 7190**

Pos. Nr. Pos. No. Pos. No.	Best.Nr. Part No. Piece No.	Benævnelse	Description	Nomenclature	Bemærkninger Remark Remarque
1	1014100	Forhjul ,kpl.	Wheel, complete	Roue, complète	500/50 X22,5" FM5500H
2	1014101	Dæk	Tyre	Pneu	500/50 x 22,5" x 16 lag
3	1250902915	Slange	Tube	Chambre à air	500/50 x 22,5"
4	1014102	Fælg	Rim	Jante	16.00 x 22.5 " 6-161-205mm
5	1009181-4	Navmøtrik	Wheel Nut	Boulons	M18 x 1.5 mm
5	1009462	Konisk skive	Washer	Rondelles coniques	Ø18 mm
6	1009181-1	Leje	Bearing	Roulement	
7	1009181-6	Navkapsel	Hub Cap	Bouchon de moyeu	
8	1009181-5	Møtrik	Nut	Ecrou	
9	1009181-7	Tætningskive	Tension Disk	Rondelle	
10	1009181-3	Navbolt	Hub Bolt	Boulon de moyeu	M18 x 1.5 mm
11	1009180	Nav	Hub	Moyeu	6-161-205mm
12	1009181-2	Leje	Bearing	Roulement	
13	1009181-8	Split	Split	Goupille	
14	1013085	Spindel	Spindle	Fusée	
15	1009187	Trykleje	Bearing	Roulement	
16	1009186	Bøsning	Bushing	Bague	
17	1009188	Pasfeder	Tongue	Clavette	14 x 9 x 30 mm.
18	1009182	Forbro	Axel Centre	Support de direction	FM5500H
19	761239	Bolt	Bolt	Boulon	M10 x 80 mm.
20	1008195	Stopring	Stopring	Bague d'arrêt	
21	1007629	Aksel	Axle	Axe	Ø50 x 485 mm.
22	1008198	Afstandsskive	Collar	Entretoise	Ø70/50 x 2,0 mm.
23	763715	Bolt	Bolt	Boulon	M10 x 65 mm.
24	1008226	Bøsning	Bushing	Bague	Ø30/35 x 32 mm. Kravebøs.
25	1008101	Bøsning	Bushing	Bague	Ø50/55 x 40 mm.
26	-	-	-	-	
27	1008220	Aksel	Axle	Axe	Ø30 x 235 mm.
28	761012-1	Kouse	Thimbles	Oeillets	Ø5 mm
29	761013-1	Wirelås	Wire Locks	Serre-câble	Ø5 mm
30	1007803	Wire	Steel Wire	Câble	Ø5 mm x 3000 mm.
31	763863	Låsemøtrik	Nut	Ecrou	M8
32	1009190-9	Skive	Washer	Rondelle	
33	761015-15	Wirerulle	Wire Roller	Poulie	
34	761015-10	Wirerulle Kpl.	Wire Roller Cpl.	Poulie Cpl.	
35	763595	Bolt	Bolt	Boulon	M12 x 1,5 x 90 mm.
36	1009194	Styream	Track Rod	Barre de liaison	Længde 630 mm.
37	1009192	Spindelarm, højre	Arm Spindle, right	Biellette droite	
38	1009191	Spindelarm, venstre	Arm Spindle, left	Biellette gauche	
39	1008155	Styrekugle	Ball Joint	Rotule d'accouplement	M20 x 1.0 mm.
40	763600	Låsemøtrik	Nut	Ecrou	M20
41	1009170	Træk	Drawbar	Chape bras de guidage	
42	1008102	Bøsning	Bushing	Bague	Ø30/35 x 40 mm.
43	761286	Smørenippel	Grease Nipple	Graisser	M6
44	1008203	Trækfjeder	Spring	Ressort	Ø9,0 x 250 mm.
45	1009342	Værktøjskasse	Tool box	Boîte à outils	FM5500H
46	-	Brædebolt	Bolt	Boulon	M8 x 20 mm.
47	763735	Bolt	Bolt	Boulon	M8 x 40 mm.
48	1008157	Kontramøtrik	Nut	Ecrou	M20 x 1,0 mm.
49	763866	Låsemøtrik	Nut	Ecrou	M12 x 1,5 mm
50	761114	Bolt	Bolt	Boulon	M10 x 25 mm
51	1009193	Bøsning	Bushing	Bague	

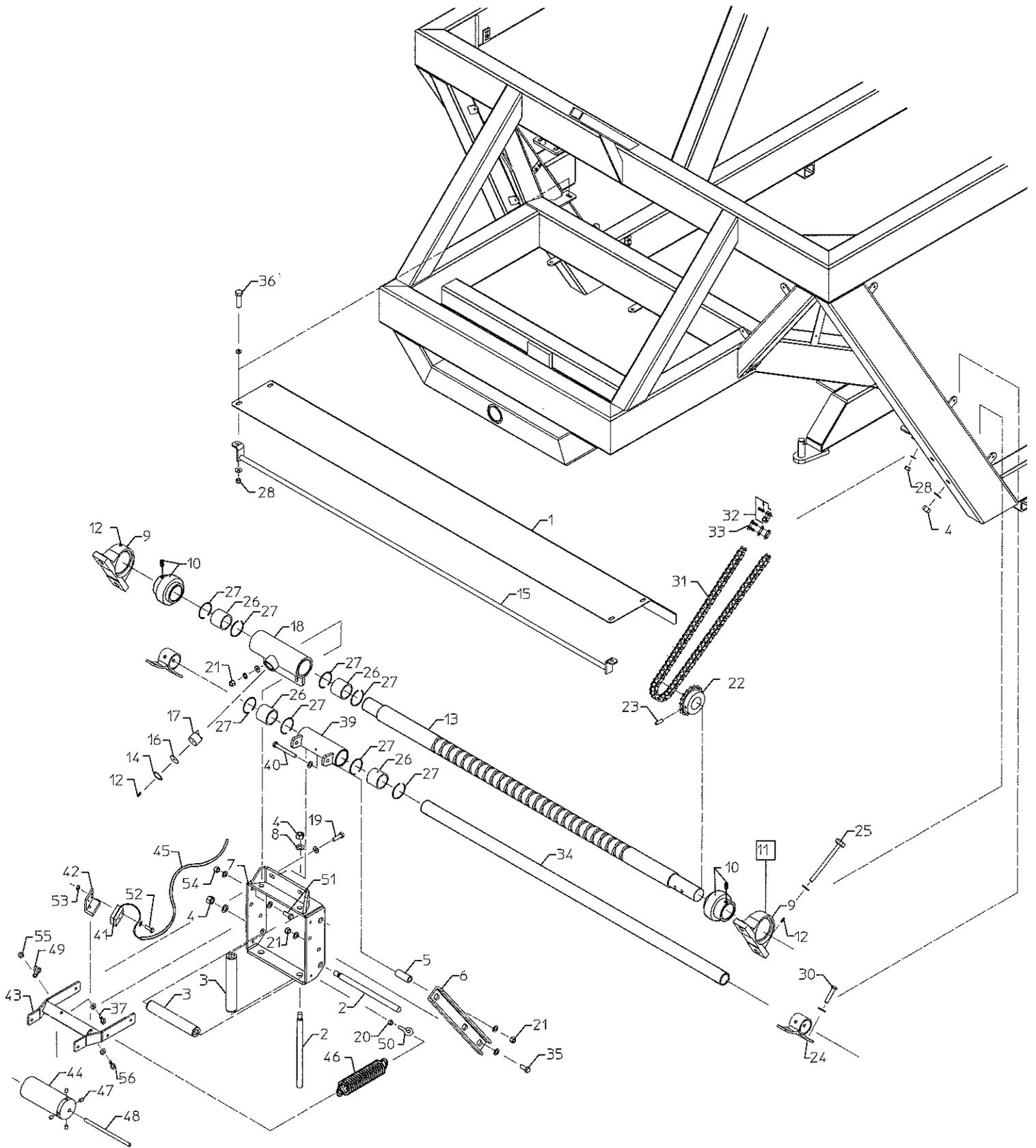

FM 5500H fra maskin nr. 7190 / FM 5500H from machine no. 7190
FM 5500H à compter de la Machine Nr. 7190

Pos. Nr. Pos. No. Pos. No.	Best.Nr. Part No. Piece No.	Benævnelse	Description	Nomenclature	Bemærkninger Remark Remarque
1	1010850	Skærm	Shield	Carter	FM5500H
2	1010094	Aksel	Axle	Axe	Ø20 x 240 mm.
3	1010096	Bærerulle	Supporting Roller	Galet	5/4" x 255 mm + bøs.
4	761125	Møtrik	Nut	Ecrou	M16
5	1010092	Afstandsrør	Pipe	Entretoise	Ø25/16 x 62 mm.
6	1008490	Stiver	Fittings	Patte de fixation	
7	1010090	Slangestyr	Hose Guide	Guide polyéthylène	
8	761032	Fjederskive	Spring Coller	Rondelle	Ø16 mm.
9	761287	Lejehus	Bearing Cap	Cage roulement	P 210 Ø 50 mm.
10	761288	Leje	Bearing	Roulement	UC 210 Ø50 mm.
11	761289	Leje, komplet	Ball Bearing, Complete	Palier, complet	UCP 210 Ø 50 mm.
12	761286	Smørenippel	Grease Nipple	Graisseur	M 6
13	1013080	Aksel	Axle	Arbre de trancannage	Ø 60 x 2090 Ø125
14	761285	Låsering	Snap Ring	Circlip	Ø 40 Indv.
15	1013071	Holder f. rullefølerkabel	Cable holder	Support pour câble	Ø16 x 1830 mm
16	761284	Skive	Tension Disk	Rondelle	SKIVE Ø8,4 / 38 X 1,6 MM. EL.
17	761283	Føringsaksel	Axle	Pion de trancannage	
18	1009875	Føringsmuffe	Guide sleeve	Guide de trancannage	
19	761115	Bolt	Bolt	Vis	M12 x 35 mm.
20	-	Møtrik	Nut	Ecrou	M8
21	761061	Møtrik	Nut	Ecrou	M12
22	1001290	Kædehjul	Sprocket Wheel	Pignon 16 dts	3/4" x 18 T.
23	761070	Pinolskrue	Allen Screw	Vis Allen	M10 x 12 mm.
24	1008485	Holder	Fittings	Fixations	
25	-	Bolt	Bolt	Vis	M16 x 220 mm.
26	34000009	Bronzebøsning	Bronze Bushing	Bague bronze	
27	761329	Låsering	Snap Ring	Circlip	
28	-	Møtrik	Nut	Ecrou	M10
29	761248	Skive	Tension Disk	Rondelle	Ø10 mm.
30	-	Bolt	Bolt	Vis	M10 x 30 sæt.
31	1013077	Kæde	Roller Chain	Chaîne	3/4" X7/16" X 256 LED FM5500H
32	761058	Samleled, fork.	Assembly Link	Attache rapide	3/4" x 7/16"
33	761056	Kædesamler	Assembly Link	Attache rapide, maillon	3/4" x 7/16"
34	1013075	Støtterør	Pipe	Axe	Ø48 x 1920 mm
35	763730	Bolt	Bolt	Boulon	M12 x 30 Indv. 6-kant. Rundh.
36	-	Bræddebolt	Carriage Bolt	Boulon	M10 x 30 mm.
37	761090	Bolt	Bolt	Boulon	M6 x 20
38	-	-	-	-	-
39	1008475	Føringsmuffe (Støtterør)	Guide sleeve	Guide maintien trancannage	
40	763725	Bolt	Bolt	Boulon	M12 x 55
41	1007561-1	Hastighedsføler	Sensor	Capteur	10 m kabel
42	14000056	Beslag f. føler	Fitting	Patte de fixation	
43	1013070	Beslag f. målerulle	Fitting	Patte de fixation	
44	1013065	Målerulle	Measuring Roller	Galet de mesure	Ø80 x 240 mm
45	521807	Spiralkabel	Hose for sensor	Tuyau pour capteur	1 m
46	661213	Fjeder			Ø2.0 x 18 x 140 mm
47	1007570	Magnet	Magnet	Aimant	Ø10 x 10 mm
48	-	Målerullebøsning	Bushing f. measuring Roller	Bague pour galet de mesure	
49	1013824	Slangeholder	Hoseholder	Fixation flexible	11.1 mm
50	1013822	Øjeskrue	Eye Screw	Vis à oeil	M8 x 20
51	763430	Bolt	Bolt	Boulon	M8 x 30
52	-	Bolt	Bolt	Boulon	M5 x 35
53	763860	Låsemøtrik	Nut	Ecrou	M5
54	763863	Låsemøtrik	Nut	Ecrou	M8
55	761091	Låsemøtrik	Nut	Ecrou	M6
56	-	Bolt	Bolt	Boulon	M10 x 20

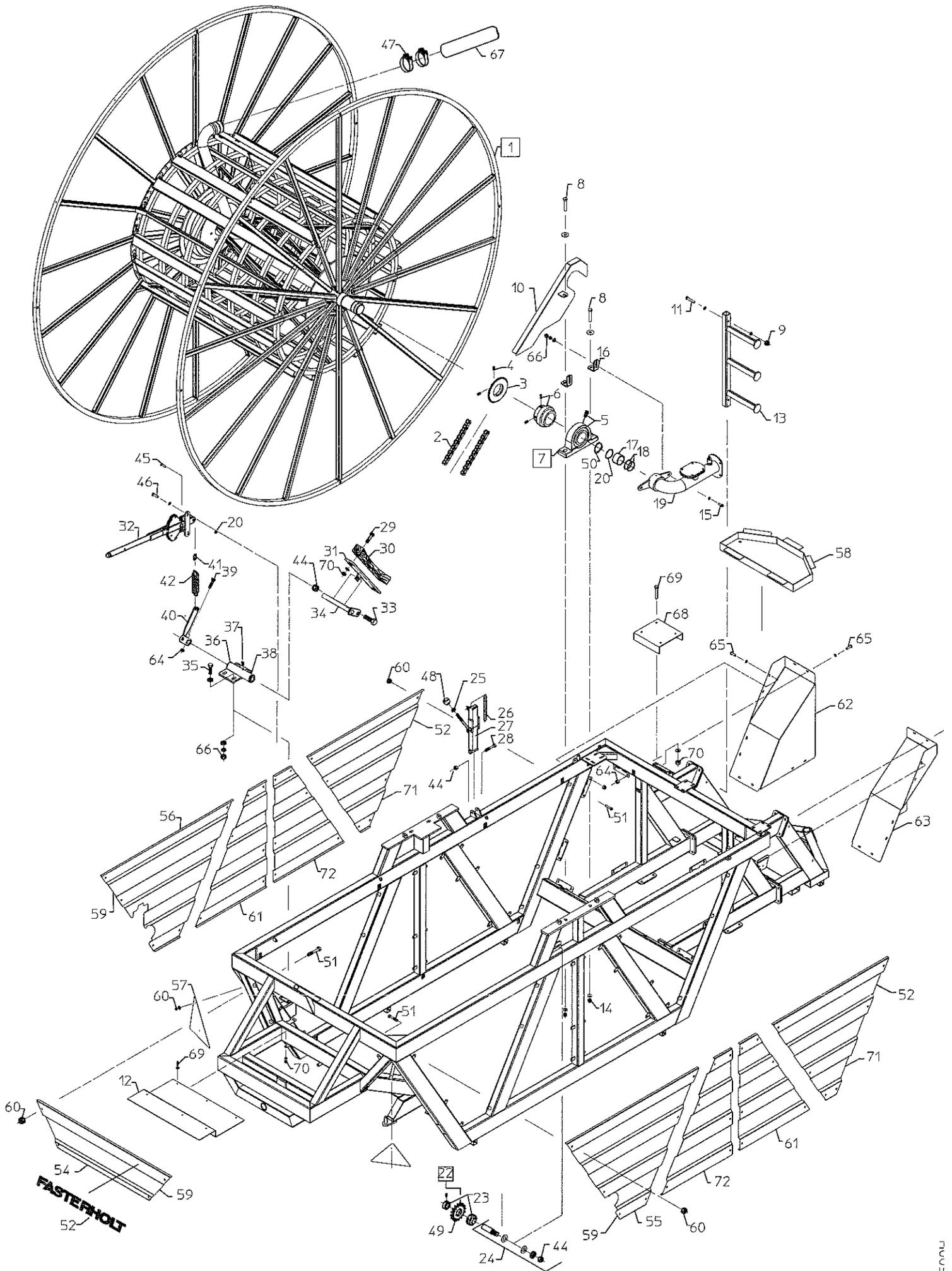

FM 5500H fra maskin nr. 7190 / FM 5500H from machine no. 7190
FM 5500H à compter de la Machine Nr. 7190

Pos. Nr. Pos. No. Pos. No.	Best.Nr. Part No. Piece No.	Benævnelse	Description	Nomenclature	Bemærkninger Remark Remarque
1	1013015	Pariserhjul	Hose Reel	Bobine	FM 5500H Ø3900
2	1013077	Kæde	Roller Chain	Chaîne	3/4" X7/16" X 256 LED FM5500H
3	1010027	Kædehjul	Sprocket Wheel	Pignon	3/4" x 38Z
4	761070	Pinolskrue	Allen Screw	Vis Allen	M10 x 12 mm
5	1010492	Lejehus	Bearing Cap	Cage roulement	P 220
6	1010491	Leje	Bearing	Roulement	UC 220
7	1010490	Leje, Komplet	Ball Bearing, Complete	Palier complet	UCP 220
8	-	Bolt	Bolt	Boulon	M20 x 110 mm
9	763750	Låsemøtrik	Nut	Ecrou	M16
10	1010558	Kædeskærm	Shield	Carter chaîne	FM 4900H
11	-	Bolt	Bolt	Boulon	M16 x 115 mm.
12	1009342	Værktøjskasse	Tool box	Boîte à outils	FM5500H
13	1010530	Stige	Ladder	Échelle	3 stk. trin
14	763600	Låsemøtrik	Nut	Ecrou	M20
15	-	-	-	-	-
16	1001087	Beslag	Fittings	Patte de fixation	
17	36000151	Rør, Rustfri	Tube	Frête	
18	630100	Tætningsring	Nut Ring	Joint (Souple)	Ø100/120 x 10 mm. Blød
18	630101	Tætningsring	Nut Ring	Joint (Rigide)	Ø100/120 x 10 mm. Hård
19	1013030	Bøjning	Bend	Coude	
20	624101	O-ring	Cap	Joint torique	3,0 x 88,0 O-RING V. Ø90 RUSTF.BØSNING
21	-	-	-	-	-
22	2351278	Kædehjul, komplet	Sprocket Wheel, Cpl.	Pignon, Cpl.	
23	761276	Leje	Bearing	Roulement	
24	761275	Aksel	Axel	Axe	Ø20 X 80 MM Rustfri
25	761061	Møtrik	Nut	Ecrou	M12
26	570114	Fjeder	Spring	Ressort	Ø1.75 x 110 mm
27	1008260	Låsepal	Non-return (Hose Reel)	Anti-retour de bobine	
28	761103	Bolt	Bolt	Boulon	M16 x 90 mm
29	763620	Bræddebolt	Carriage Bolt	Boulon	M8 x 40 mm
30	902120-1	Bremseklo	Brake Lining	Patin frein	
31	902119	Bremsesko	Fittings	Support patin	
32	761113	Bremsehåndtag	Brake Lever	Levier frein	Højre
33	-	Bolt	Bolt	Boulon	M16 x 35 mm
34	1008355	Aksel	Axel	Axe	
35	761115	Bolt	Bolt	Boulon	M12 x 35 mm
36	1009335	Rør for bremse	Tube, brake	Tube, frein	
37	761286	Smørenippel	Grease Nipple	Graisser	M6
38	1009337	Pomleje	Coller Linings	Bague nylon	Ø25 mm.
39	763630	Bolt	Bolt	Boulon	M10 x 55 mm.
40	1009275	Bremsearm	Brake Lining	Levier frein	
41	761338	Kædeled	Chain Link	Maillon de chaîne	Ø6,0
42	761110	Fjeder	Spring	Ressort	Ø32 x ø6,0 x 180 mm
43	-	-	-	-	-
44	763750	Låsemøtrik	Nut	Ecrou	M16
45	763605	Bolt	Bolt	Boulon	M10 x 35 mm
46	-	Bolt	Bolt	Boulon	M10 x 20 mm
47	16200735	Spændebånd	Hose Clip	Collier	Ø122-130 mm. Ø125
48	763300	Kuglehåndtag	Lever	Ecrou	M12 x 40 mm
49	2351277	Kædehjul	Sprocket Wheel	Pignon	3/4" x 15 T
50	1010495	Låsering	Snap Ring	Circlip	Ø 100 mm
51	-	Bolt	Bolt	Boulon	M8 x 20 mm Rustfri
52	1013060	Label	Label	Autocollant	FASTERHOLT
53	1013052	Skærm, venstre	Shield, left	Carter, gauche	
54	1013056	Navneplade	Name Plate	Plaque constructeur	
55	1013053	Skærm, venstre	Shield, left	Carter, gauche	m. udskæring
56	1013054	Skærm, højre	Shield, right	Carter, droit	m. udskæring
57	1013057	Skærm	Shield	Carter	
58	1010520	Bundplade	Bottom Plate	Plaque du bas	Aluminium
59	1013061	Label	Label	Autocollant	FM 5500H

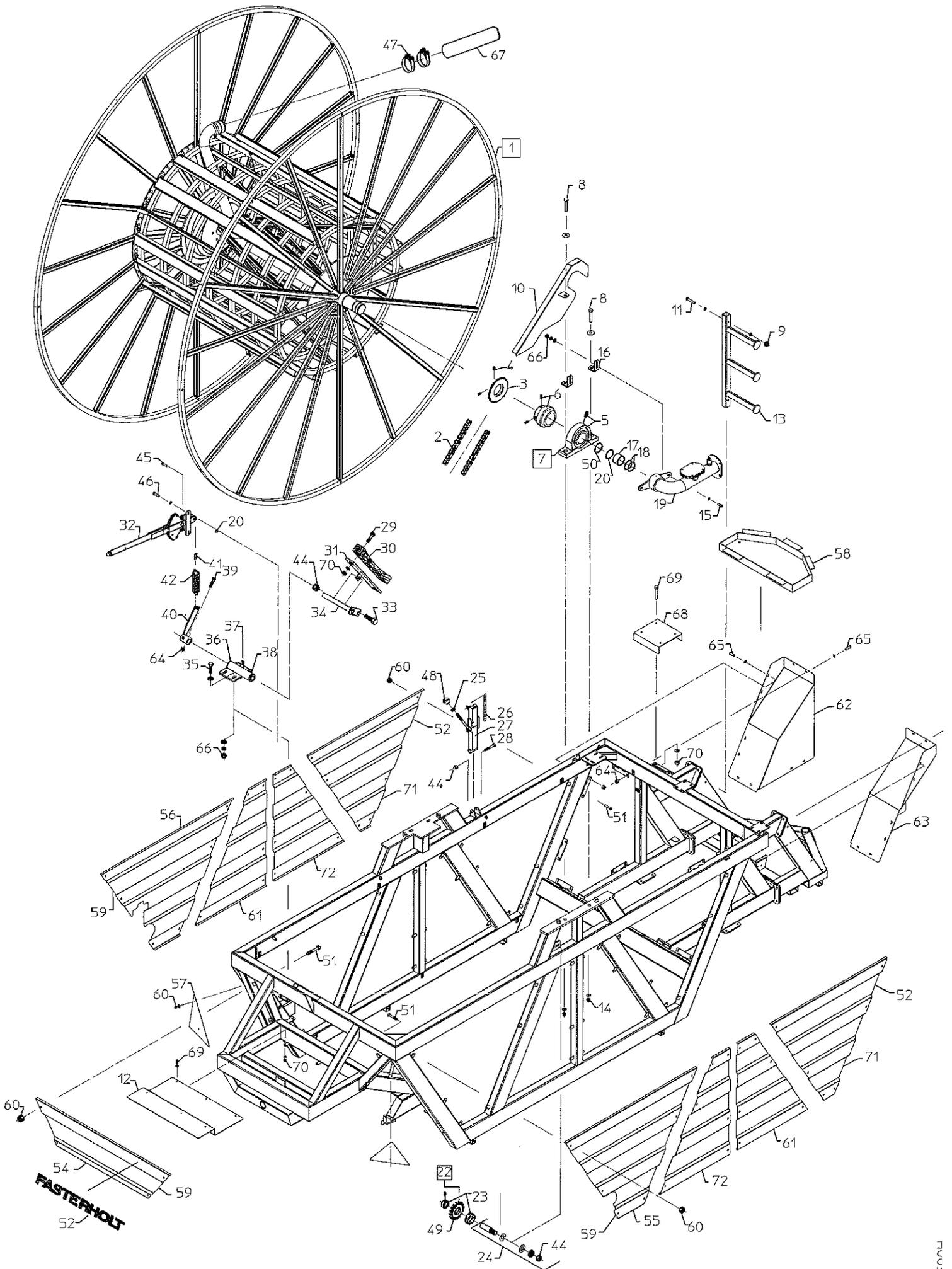

**FM 5500H fra maskin nr. 7190 / FM 5500H from machine no. 7190
FM 5500H à compter de la Machine Nr. 7190**

Pos. Nr.	Best.Nr.	Benævnelse	Description	Nomenclature	Bemærkninger
Pos. No.	Part No.				Remark
Pos. No.	Piece No.				Remarque
60	763930	Hættemøtrik	Nut	Ecrou	M8
61	1013051	Lille sideskærm,højre	Shield,right	Carter, droit	
62	1013058	Inderskærm, højre	Shield, right	Carter, droit	
63	1013059	Inderskærm , venstre	Shield, left	Carter, gauche	
64	763864	Låsemøtrik	Nut	Ecrou	M10
65	763727	Bolt	Bolt	Boulon	M10 x 25 Rundh. Indv.6-kant
66	763865	Låsemøtrik	Nut	Ecrou	M12
67	43125xxx	Slange	Hose	Polyéthylène	Ø125
68	1010525	Topplade	Top Plate	Plaque du haut	Aluminium
69	-	Bræddebolt	Bolt	Boulon	M8 x 20 mm
70	763863	Låsemøtrik	Nut	Ecrou	M8
71	1013050	Skærm	Shield	Carter	
72	1013052	Lille sideskærm,venstre	Shield,left	Carter, gauche	

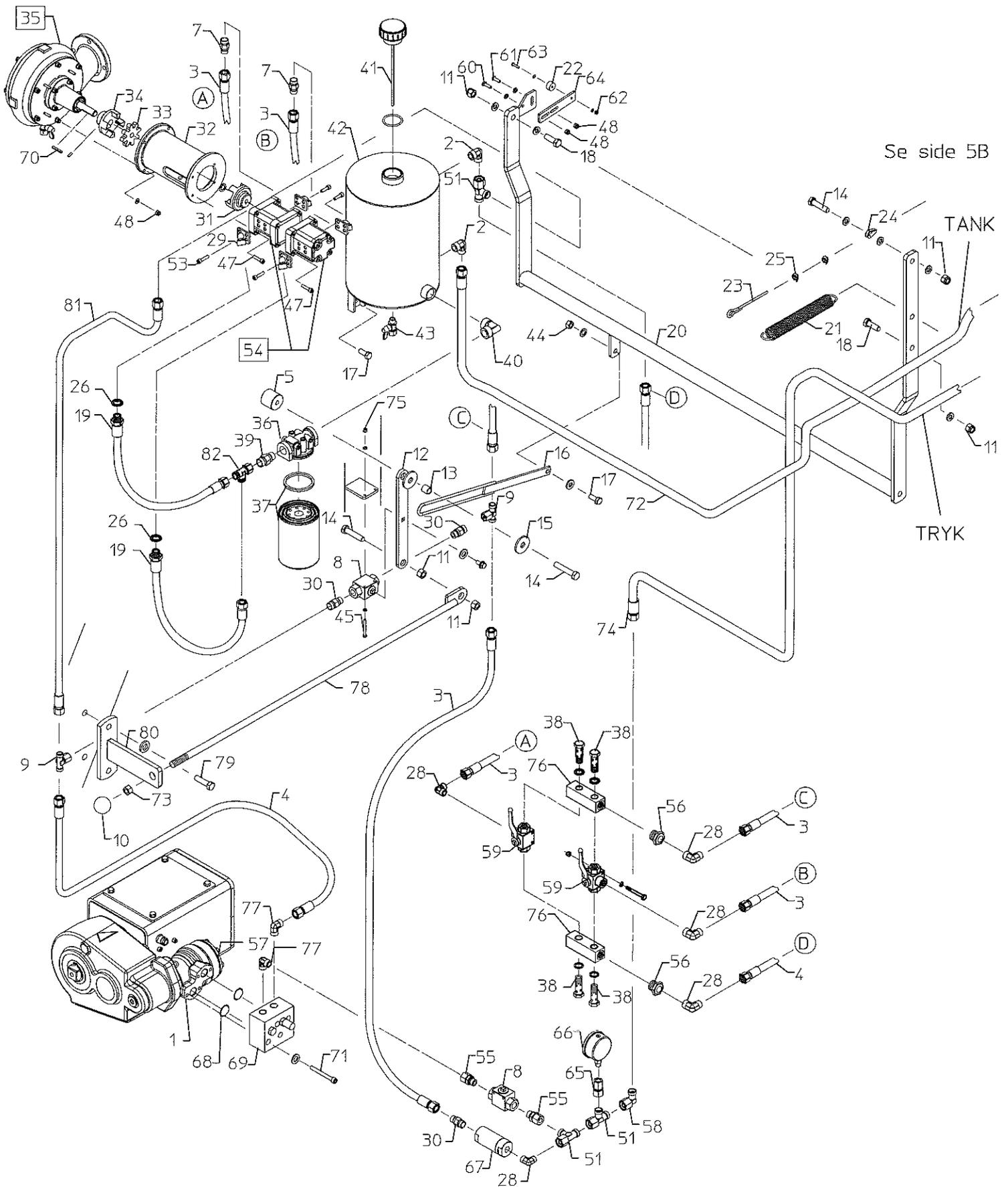

Se side 5B

TANK

TRYK

**FM 5500H fra maskin nr. 7190 / FM 5500H from machine no. 7190
FM 5500H à compter de la Machine Nr. 7190**

Pos. Nr. Pos. No. Pos. No.	Best.Nr. Part No. Piece No.	Benævnelse	Description	Nomenclature	Bemærkninger Remark Remarque
DOBELTPUMPE/DOUBLE POMPE					
1	1007443	Oliemotor	Oil-engine	Moteur hydraulique	
2	1007536	Vinkel	Angle	Raccord coude	1/2" x Ø12 mm.
3	1008601	Slange	Hose	Tuyau	3/8" x 1600 mm. TRYK 2xØ12 Oml.
4	1008601	Slange	Hose	Tuyau	3/8" x 1600 mm. RETUR 2xØ12 Oml.
5	1007511	Stopklods for kuglehane	Stop block	Butoir	Ø40 / M12 X 35 MM.
6	1008620	Vinkel	Angle	Raccord coude	Ø15 x Ø15 Fast oml.
7	1007726	Nippel	Nipple	Réducteur	1/2" x Ø12 Skæring
8	1007510	Kuglehane	Valve	Vannel	3/8" x 2 vejs
9	1007518	Tee	Tees	Raccords T	Ø12 x Ø12 Fast oml. x Ø12
10	763300	Kuglehåndtag	Lever	Lévier	M12 x 40 mm.
11	761252	Låsemøtrik	Nut	Ecrou	M 12
12	1008335	Håndtag	Lever	Brais levier	
13	1009262	Afstandsør	Pipe	Entretoise	3/8" x 13 mm.
14	761116	Bolt	Bolt	Boulon	M12 x 40 mm.
15	763330	Skive	Washer	Rondelle	Ø50/13 mm.
16	1009260	Stopstang	Stoplever	Biellette	
17	761114	Bolt	Bolt	Boulon	M10 x 25 mm.
18	761115	Bolt	Bolt	Boulon	M12 x 35 mm.
19	1007525	Slange	Hose	Tuyau	1/2" x 650mm 1xØ15 Oml. 1x1/2"Udv. SUG
20	1013120	Bøjle	Clamp	Barre de dégagement	
21	761274	Fjeder	Spring	Ressort	Ø3,5 x 250 mm.
22	1005530	Magnet	Magnet	Aimant	Ø20 x 10 mm.
23		Wire	Steel Wire	Câble	Ø5 x 8580 mm
24	761012-1	Kouse	Thimbles	Oeillet	Ø5 Rustfri
25	761013-1	Wirelås	Wire Locks	Serre câbels	Ø5 Rustfri
26	801709	Skive	Washer	Rondelle	1/2"
27		-			
28	1007544	Vinkel	Angle	Raccord coude	3/8" x Ø12 mm.
29	1007420	Vinkelflange	Angle	Raccord coude	1/2"
30	1007724	Nippel	Nipple	Réducteur	3/8" x Ø12 Skæring
31	1007450	Kobling	Coupling	Accouplement pompe	
32	1007110	Pumpeflange	Pump-flange	Carter	
33	1007470	Gummiring	Rubbering	Rondelle accoupl	
34	1007460	Kobling	Coupling	Accouplement turbine	Udb. Ø15 mm.
35	195000V-1	Turbine	Turbine	Turbine	20/50 Venstre
36	1007484	Filterhus	Filter Cap	Cage filtre	
37	1007482	Løs filter	Filter	Filtre	
38	1009395	Banjobolt	Banjo Bolt	Boulon banjo	3/8"
39	1007526	Nippel	Nipple	Réducteur	3/4" x Ø15 mm
40	1007540	Vinkel	Angle	Raccord coude	3/4" x 3/4"
41	1007500	Dæksel	Cap	Bouchon - jauge	5/4"
42	1007490	Tank	Oiltank	Réservoir	
43	195010	Kuglehane	Valve	Vanne	1/4"
44	763864	Låsemøtrik	Nut	Ecrou	M10
45	763450	Bolt	Bolt	Boulon	M5 x 45 mm
46	1007529	Nippel	Nipple	Réducteur	1/2" x Ø12 Fast oml.
47	763460	Bolt	Bolt	Boulon	M6 x 25 mm. indiv. 6-kant
48	761091	Låsemøtrik	Nut	Ecrou	M6
49		-			
50	1007544	Vinkel	Angle	Raccords coude	3/8" x Ø12 mm.
51	1007531	Tee	Tees	Raccords T	Ø12 x Ø12 x Ø12 Fast oml.
52		-			
53	763460	Bolt	Bolt	Boulon	M6 x 25 mm Indv. 6-kant
54	1010944	Hydraulikpumpe Kpl.	Oil-pump	Pompe hydarulique	1,7 cm ³ + 2,2 cm ³
55	890414	Nippel	Nipple	Réducteur	3/8" x Ø12 Fast oml.
56	1007528	Nippel	Nipple	Réducteur	3/4" x 3/8"
57	1007440-1	Pakningssæt	Gasket set	Jeu de joints	For Danfoss Motor
58	1008622	Vinkel	Angle	Raccord coude	Ø12 x Ø12 Fast oml.
59	1007508	Kuglehane	Ball Valve	Robinet à tournant sphérique	3/8 x 3 vejs
60	761090	Bolt	Bolt	Boulon	M6 x 20 mm
61	763820	Bræddbolt	Bolt	Boulon	M6 x 20 mm
62		Låsemøtrik	Nut	Ecrou	M4
63	763518	Bolt	Bolt	Boulon	M4 x 25 mm
64	1009347	Beslag, magnet	Fitting, Magnet	Patte de fixation, Aiment	Ø20/10 mm Magnet
65	1010979	Nippel	Nipple	Réducteur	Ø12 Fast oml. x 1/4" Indv. gev.

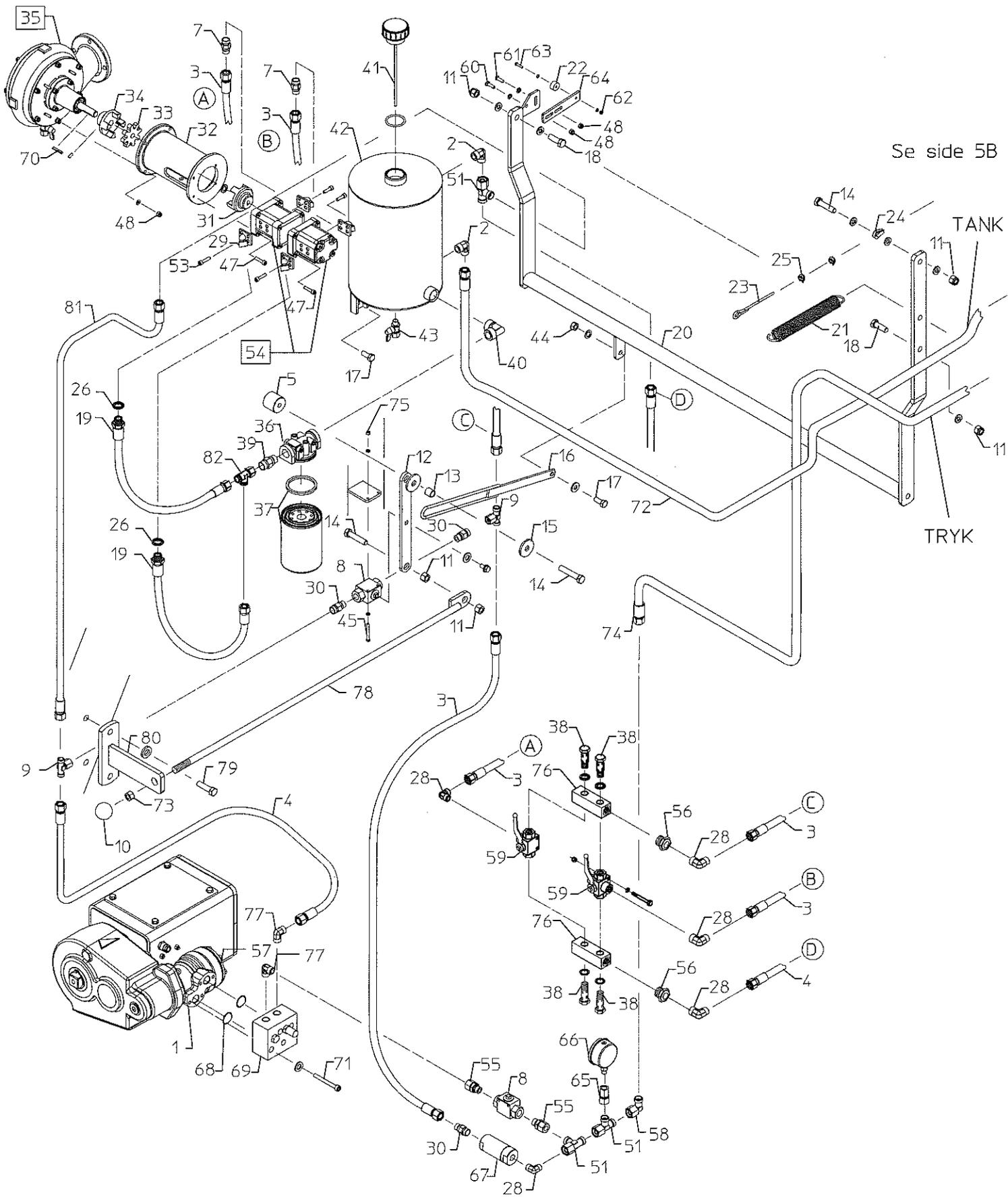

**FM 5500H fra maskin nr. 7190 / FM 5500H from machine no. 7190
FM 5500H à compter de la Machine Nr. 7190**

Pos. Nr.	Best.Nr.	Benævnelse	Description	Nomenclature	Bemærkninger
Pos. No.	Part No.				Remark
Pos. No.	Piece No.				Remarque
DOBBELTPUMPE/DOUBLE POMPE					
66	761163-4	Manometer	Manometer	Manomètre	1/4 " – 100 bar
67	1010970	Filter	Filter	Filtre	Højtryk
68	-	O-ring	Cap	Joint torique	
69	1013950	Ventil for oliemotor	Valve Oil-engine	Valve Moteur hydraulique	
70	195255	Pasfeder	Tongue	Clavette	4 X 4 X 28 MM. "A"
71	-	Bolt	Bolt	Boulon	M8 x 70 mm Indv. 6-kant
72	1010988	Slange	Hose	Tuyau	3/8" x3600MM m.2xØ12 oml..TANK
73	-	Møtrik	Nut	Ecrou	M12
74	1008614	Slange	Hose	Tuyau	3/8" x4900MM m.2xØ12oml. TRYK
75	763860	Låsemøtrik	Nut	Ecrou	M5
76	1009390	Banjoblok	Banjo Block	Bloc hydraulique	
77	1007544	Vinkel	Angle	Raccord coude	3/8" x Ø12 mm
78	1013125	Håndtag for stopstang	Lever	Levier	
79	-	Bolt	Bolt	Boulon	M8 x 30 mm
80	1013126	Beslag for håndtag	Fitting	Patte de fixation	
81	1008600	Slange	Hose	Tuyau	3/8" x 1050 mm.
82	1007516	Tee	Tees	Raccords T	Ø15 x Ø15 x Ø15 Fast oml.

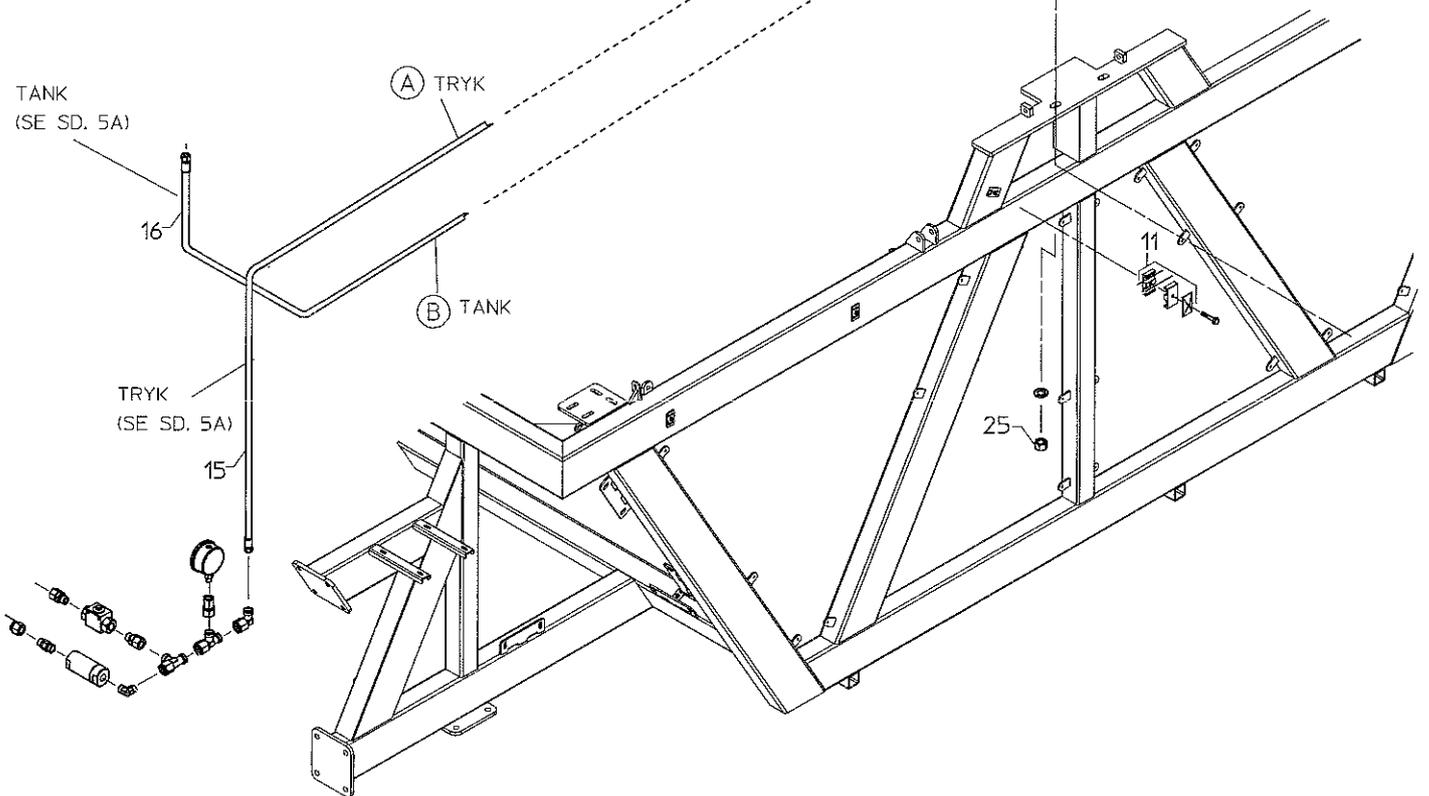
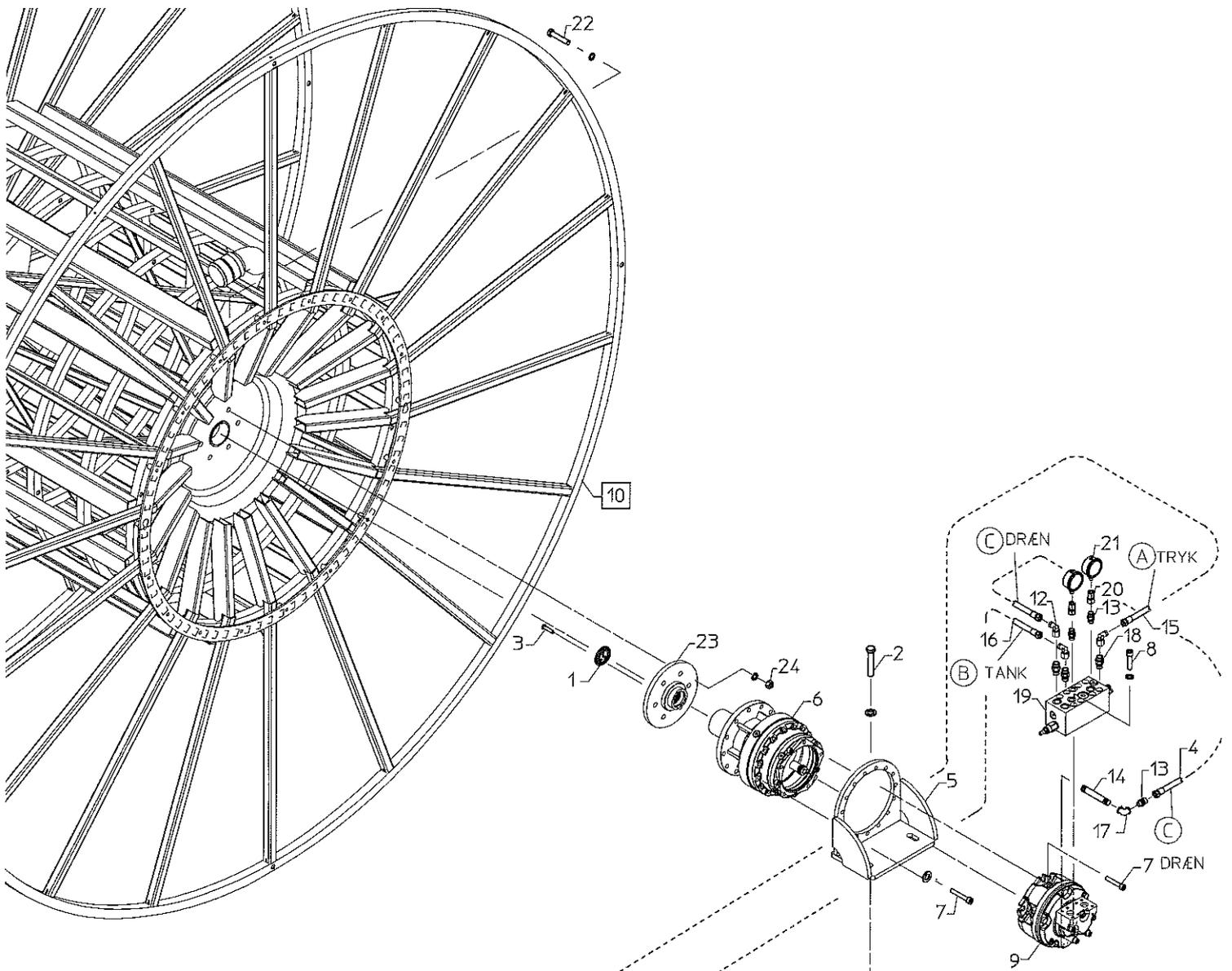

**FM 5500H fra maskin nr. 7190 / FM 5500H from machine no. 7190
FM 5500H à compter de la Machine Nr. 7190**

Pos. Nr. Pos. No. Pos. No.	Best.Nr. Part No. Piece No.	Benævnelse	Description	Nomenclature	Bemærkninger Remark Remarque
GEAR FOR SLANGEOPTRÆK / ENGRENAGE POUR RÉTRACTION DU TUYAU					
1	-	Låseskive for aksel	Lock Washer	Rondelle	
2	-	Bolt	Bolt	Boulon	M20 x 60 mm
3	-	Bolt	Bolt	Boulon	Unders.konisk Indv. 6-kant M8 x 20 mm
4	1008612	Slange	Hose	Tuyau	3/8" x 600 MM m. 2xØ12 oml. DR/ÆN
5	1013040	Gearkonsol	Gear console	Console	
6	1013920	Gear	Gear	Transmission	
7	-	Bolt	Bolt	Boulon	M12 x 80 mm Rundh. m. indiv. 6-kant
8	-	Bolt	Bolt	Boulon	M10 x 80 mm Rundh. m. indiv. 6-kant
9	1013930	Oliemotor	Oil-motor	Moteur hydraulique	-
10	1013015	Slangetromle	Hose Reel	Bobine	Ø3900
11	1007514	Slangeholder	Hoseholder	Fixation flexible	Ø16 x 16 mm
12	1008622	Vinkel	Angle	Raccord coude	Ø12 x Ø12 fast oml.
13	1010978	Nippel	Nipple	Réducteur	1/4" x Ø12 mm
14	1013830	Nippelrør	Pipe Fitting	Raccord	1/4" x 120 mm
15	1008614	Slange	Hose	Tuyau	3/8" x 4900 MM m. 2xØ12 oml. A TRYK
16	1010988	Slange	Hose	Tuyau	3/8" x 3600 MM m. 2xØ12 oml. B TANK
17	1013831	Vinkel	Angle	Raccord coude	1/4" muffe - muffe
18	1007724	Nippel	Nipple	Réducteur	3/8" x Ø12 MM
19	1013940	Ventilblok	Valve block	Valve block	-
20	1010979	Nippel	Nipple	Réducteur	Ø12 FAST OML. x 1/4" INDV. G
21	761163-4	Manometer	Manometer	Manomètre	1/4"
22	-	Bolt	Bolt	Boulon	M20 x 1.5 x 60 mm Fingevind
23	1013045	Mangenotflange	Flange	Bride	Ø250
24	-	Låsemøtrik	Nut	Ecrou	M20 x 1.5 Fingevind
25	763600	Låsemøtrik	Nut	Ecrou	M20

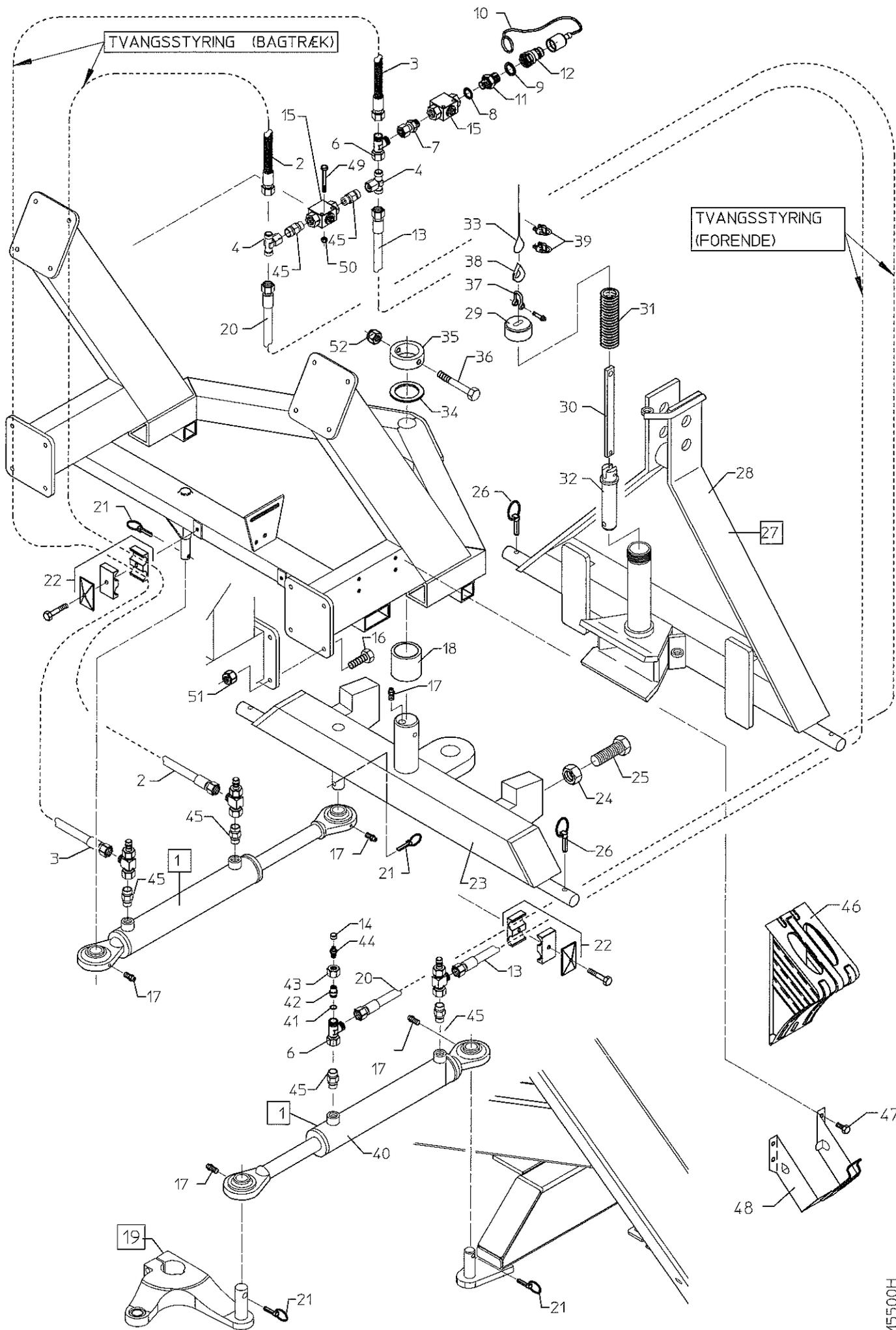

**FM 5500H fra maskin nr. 7190 / FM 5500H from machine no. 7190
FM 5500H à compter de la Machine Nr. 7190**

Pos. Nr. Pos. No. Pos. No.	Best.Nr. Part No. Piece No.	Benævneise	Description	Nomenclature	Bemærkninger Remark Remarque
1	1008585	Cylinder, Komplet	Cylinder, Complete	Vérin	Ø50/30 x 280 mm.
2	1008601	Slange	Hose	Tuyau	3/8" x 1600 mm. (Bagtræk)
3	1008600	Slange	Hose	Tuyau	3/8" x 1050 mm. (Bagtræk)
4	1007518	Tee	Tees	Raccords T	Ø12 x Ø12 Fast oml. x Ø12
5	-	-	-	-	-
6	1007531	Tee	Tees	Raccords T	Ø12 x Ø12 x Ø12 Fast oml.
7	890414	Nippel	Nipple	Réducteur	3/8" x Ø12 Fast oml.
8	BS18	Skive	Washer	Rondelle	3/8"
9	801709	Skive	Washer	Rondelle	1/2"
10	801711	Plastprop	Plastic plug	Plastique Bouchon	1/2"
11	1007538	Nippel	Nipple	Réducteur	3/8" x 1/2" lige
12	801710	Han kobling	Quick Coupling	Raccord rapide mâle	1/2"
13	1013829	Slange	Hose	Tuyau	3/8" x 8900 mm. (Forende)
14	1007502	Hætte	Cap	Bouchon	
15	1007510	Kuglehane	Valve	Vanne	3/8"
16	763625	Bolt	Bolt	Boulon	M16 x 40 mm.
17	761286	Smørenippel	Grease Nipple	Graisneur	M6
18	1008101	Bøsning	Bushing	Bague	Ø50/55 x 40 mm.
19	1009191	Spindelarm venstre, cpl.	Arm Spindle, left cpl	Biellette gauche, cpl.	
20	1013828	Slange	Hose	Tuyau	3/8" x 9400 mm. (Forende)
21	763640	Split	Split	Goupille de sécurité	Ø6,0 mm.
22	1007514	Slangeholder	Hoseholder	Fixation flexible	Ø18,0 mm.
23	1008250	Bagtræk	Drawbar	Barre de attelage	
24	763755	Møtrik	Nut	Ecrou	M24
25	763645	Bolt	Bolt	Boulon	M24 x 80 mm. Sæt
26	763642	Split	Split	Goupille de sécurité	Ø8,0 mm.
27	1008280	Trækramme, komplet	Frame, Complete	Attelage complet	
27	1008280-1	Trækramme Hydr., kpl	Frame Hydraulic, Cpl.	Attelage cpl.	
28	1008281	Trækramme	Frame	Châssis	
28	1008281-1	Trækramme Hydraulisk	Frame Hydraulic	Châssis Hydraulique	
29	1008286	Dæksel	Cap	Bouchon	
30	1008284	Arm	Shaft	Patte de liaison	
31	1008290	Trykfjeder	Spring	Ressort	ø32 x 210 mm.
32	1008282	Træktap	Drawpin	Axe	
33	1008292	Wire	Steel Wire	Câble	2700 mm.
34	1008198	Skive	Washer	Rondelle	Ø50/70 x 2,0 mm.
35	1008195	Stopring	Stopring	Baque de arrêt	
36	761239	Bolt	Bolt	Boulon	M10 x 80 mm.
37	761187	Sjækel	Thimbles	Manille	1/4" Galv.
38	761012-1	Kouse	Thimbles	Oeillet	Ø5,0
39	761013-1	Wirelås	Wire Locks	Sere câble	Ø5,0
40	1008585-1	Pakningssæt	Gasket set	Jeu de joints	50/30 mm. Cylinder
41	1007498	O-ring	Cap	Joint torique	
42	1007499	Nippel	Nipple	Réducteur	Rustfri
43	1007505	Omløber	Nut	Ecrou	M18 x 1,5 mm.
44	1007501	Udluftningsnippel	Nipple	Réducteur	
45	1007724	Nippel	Nipple	Réducteur	3/8" x Ø12 Skærring
46	1005800	Stopklods	Stop Block	Butoir	
47	763520	Bolt	Bolt	Boulon	M8 x 16 mm
48	1005805	Holder for stopklods	Holder Stop Block	Support de butoir	
49	763450	Bolt	Bolt	Boulon	M5 x 45 mm
50	763860	Låsemøtrik	Nut	Ecrou	M5
51	763750	Låsemøtrik	Nut	Ecrou	M16
52	763864	Låsemøtrik	Nut	Ecrou	M10

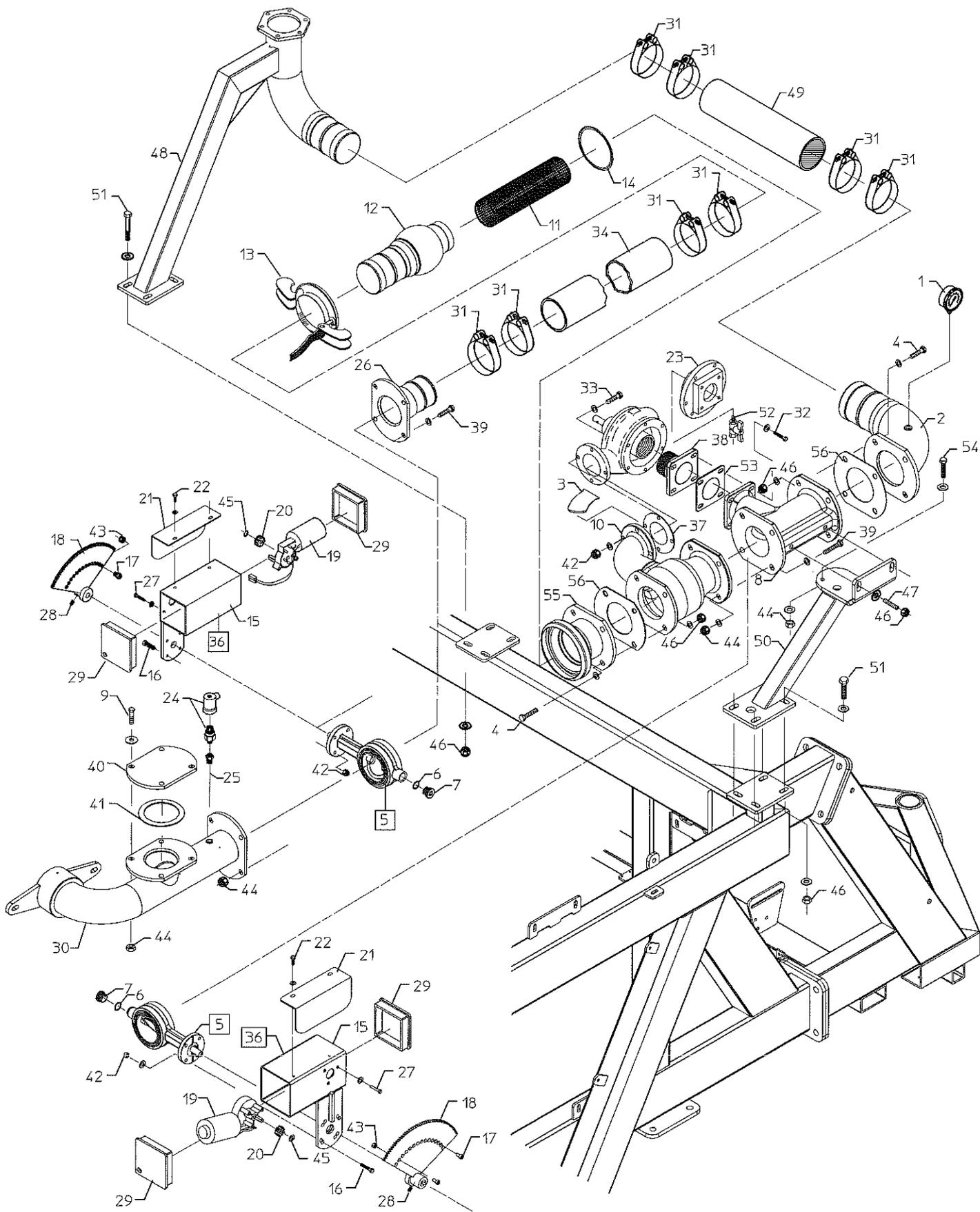

FM 5500H fra maskin nr. 7190 / FM 5500H from machine no. 7190
FM 5500H à compter de la Machine Nr. 7190

Pos. Nr. Pos. No. Pos. No.	Best.Nr. Part No. Piece No.	Benævnelse	Description	Nomenclature	Bemærkninger Remark Remarque
STOP FOR OVERTRYK/ ARRÊT SURPRESSION					
1	1001163	Manometer	Manometer	Manomètre	1/4" 0 - 10 bar.
2	1013035	Flange m. slangestuds	Flange	Bride	4"
3	13000085	Strålesamler for bundrør	Waterjet collector	Collecteur	
4	761116	Bolt	Bolt	Boulon	M12 x 40 mm.
5	544112	Ventil	Valve	Vanne papillon	Ø100
6	-	O-ring	O-ring	Joint-Torique	
7	-	Dæksel	Cap	Bouchon	
8	33000227	Udgangsrør turbine	Pipe	Tube turbine	
9	761083	Bolt	Bolt	Boulon	M10 x 40 mm.
10	33000226	Bundrør turbine	Pipe	Tube turbine	
11	1005753	Filter	Filter	Filtre	Ø90 indiv. x 200 mm.
12	1013034	Kugle m. slangestuds	Hose Nozzle	Raccord "Bauer"	HK-108
13	14050013	Greb	Lever	Bride	HK-108
14	14050043	O-ring	O-ring	Joint Torique	HK-108
15	1007170	Motorhus	Enginehousing	Logement moteur	
16	763430	Bolt	Bolt	Boulon	M8 x 30 mm.
17	763680	Bolt	Bolt	Boulon	M8 x 16 mm. indiv. 6-kant
18	1007195	Tandhjul	Cogwheel-Big	Crémaillère	Udb. Ø15,8 mm.
19	1007180	Motor	Engine	Moteur	12v.
20	1007190	Tandhjul	Cogwheel-Small	Pignon	10 T.
21	1007185	Skærm	Shield	Carter	
22	763525	Bolt	Bolt	Boulon	M6 x 10 mm.
23	13000086	Turbinedæksel	Turbine bearing cap	Couvercle de turbine	Aluminium
24	1007545	Pressostat	Pressostat	Pressostat	5 m.
25	763530	Nippel	Nipple	Réducteur	1/4" x 1/8"
26	1013033	Flange	Flange	Tube entrée régulation	4" x 150 mm.
27	763535	Bolt	Bolt	Boulon	M6 x 16 mm.
28	763540	Unbracoskrue	Allen Screw	Vis Allen	M6 x 6 mm.
29	1007175	Lukkeprop	Plug	Couvercle	
30	1013030	Bøjning	Bend	Coude	
31	1001340	Spændebånd	Hose clip	Collier	Ø98 -103 mm.
32	763519	Bolt	Bolt	Collier	M8 x 20 mm.
33	763735	Bolt	Bolt	Collier	M8 x 40 mm.
34	-	Slange	Hose	Souple	4" x 1480 mm
35	-	-	-	-	-
36	1007230	Motorventil, Komplet	Valve	Vanne motorisée compl.	3"
37	522085	Flangepakning	Paper Gasket	Joint papier	
38	13000063	Flange	Flange	Bride	2"
39	761239	Bolt	Bolt	Boulon	M10 x 80 mm.
40	1013031	Blændflange	Flange	Bride	
41	631100	Flangepakning	Paper Gasket	Joint papier	Ø130/100 x 2.0 mm
42	763863	Låsemøtrik	Nut	Ecrou	M8
43	763752	Møtrik	Nut	Ecrou	M8
44	763864	Låsemøtrik	Nut	Ecrou	M10
45	1007184	Klemring	Tightening Ring	Bague	U-7.0
46	-	Møtrik	Nut	Ecrou	M12
47	763764	Pinolskrue	Bolt	Boulon	M12 x 60 mm
48	1013025	Kanonrør	Pipe	Support canon	4"
49	-	Slange	Hose	Souple	4" x 740 mm
50	1009120	Ophæng for turbine	Turbine Mounting	Support de Turbine	
51	761229	Bolt	Bolt	Boulon	M12 x 35 mm.
52	195010	Kuglehane	Valve	Vanne de purge	1/4"
53	631955	Flangepakning	Paper Gasket	Joint papier	2RG
54	763575	Bolt	Bolt	Boulon	M10 x 70 mm
55	1009328	Flange	Flange	Bride	HK108 Bæger
56	631109	Flangepakning	Paper Gasket	Joint papier	Ø185/95 X 2.0 MM

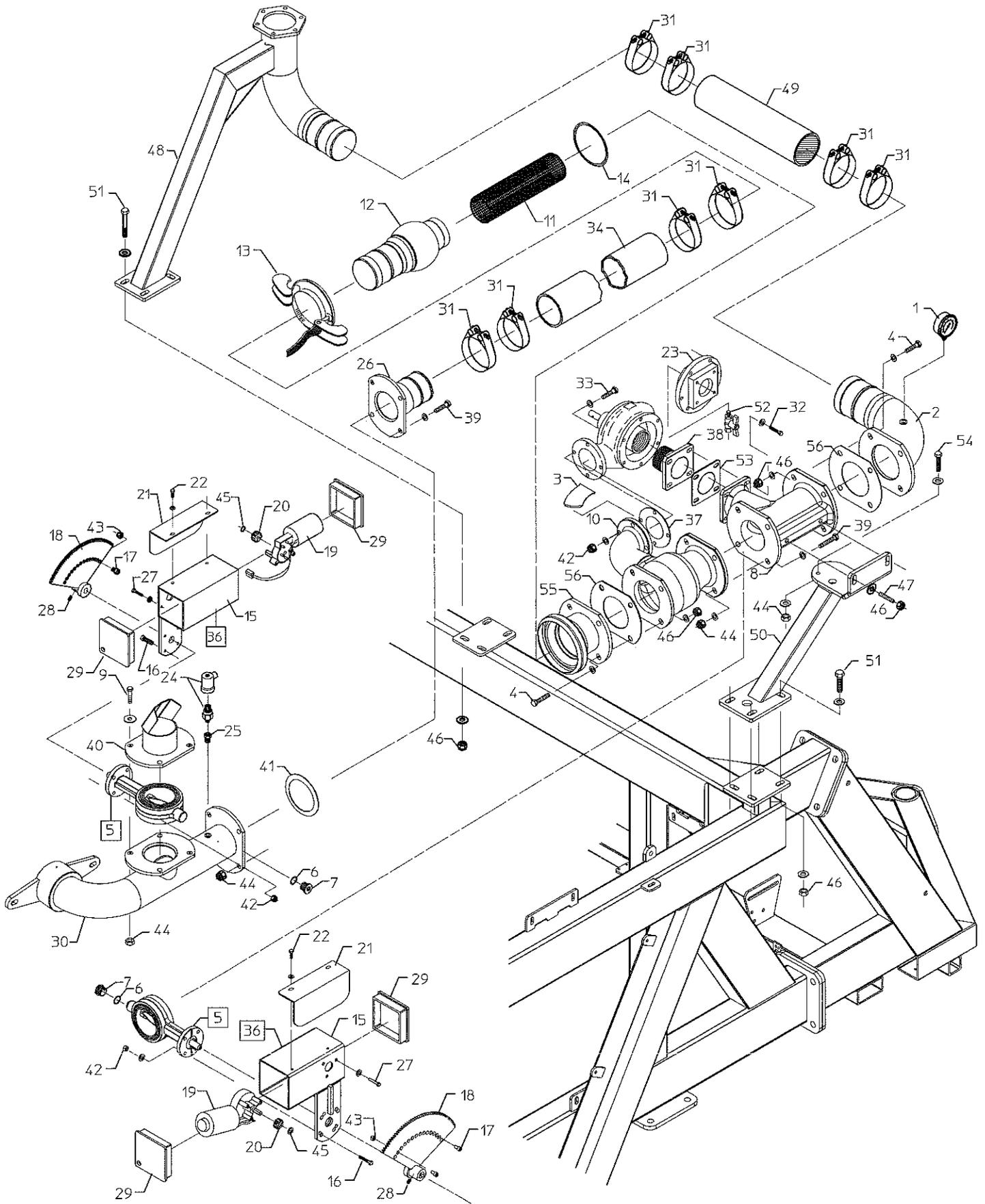

FM 5500H fra maskin nr. 7190 / FM 5500H from machine no. 7190
FM 5500H à compter de la Machine Nr. 7190

Pos. Nr. Pos. No. Pos. No.	Best.Nr. Part No. Piece No.	Benævnelse	Description	Nomenclature	Bemærkninger Remark Remarque
STOP FOR LAVTRYK/ARRÊT VANNE DE DÉCHARGE					
1	1001163	Manometer	Manometer	Manomètre	1/4" 0-10 bar.
2	1013035	Flange m. slangestuds	Flange	Bride	4"
3	13000085	Strålesamler for bundrør			
4	761116	Bolt	Bolt	Boulon	M12 x 40 mm.
5	544112	Ventil	Valve	Vanne papillon	Ø100
6	-	O-ring	O-ring	Joint-Torique	
7	-	Dæksel	Cap	Bouchon	
8	33000227	Udgangsrør turbine	Pipe	Tube turbine	
9	-	Bolt	Bolt	Boulon	M10 x 85 mm.
10	33000226	Bundrør turbine	Pipe	Tube turbine	
11	1005753	Filter	Filter	Filtre	Ø90 indiv. x 200 mm.
12	1013034	Kugle m. slangestuds	Hose Nozzle	Raccord "Bauer"	HK-108
13	14050013	Greb	Lever	Bride	HK-108
14	14050043	O-ring	O-ring	Joint Torique	HK-108
15	1007170	Motorhus	Enginehousing	Logement moteur	
16	763430	Bolt	Bolt	Boulon	M8 x 30 mm.
17	763680	Bolt	Bolt	Boulon	M8 x 16 mm. indiv. 6-kant
18	1007195	Tandhjul	Cogwheel-Big	Crémaillère	Udb. Ø15,8 mm.
19	1007180	Motor	Engine	Moteur	12v.
20	1007190	Tandhjul	Cogwheel-Small	Pignon	10 T.
21	1007185	Skærm	Shield	Carter	
22	763525	Bolt	Bolt	Boulon	M6 x 10 mm.
23	13000086	Turbinedæksel	Turbine bearing cap	Couvercle de turbine	Aluminium
24	1007545	Pressostat	Pressostat	Pressostat	5 m.
25	763530	Nippel	Nipple	Réducteur	1/4" x 1/8"
26	1009312	Flange	Flange	Tube entrée régulation	L = 150 mm.
27	763535	Bolt	Bolt	Boulon	M6 x 16 mm.
28	763540	Unbracoskrue	Allen Screw	Vis Allen	M6 x 6 mm.
29	1007175	Lukkeprop	Plug	Couvercle	
30	1010070	Bøjning	Bend	Coude	
31	1001340	Spændebånd	Hose clip	Collier	Ø98 -103 mm.
32	763519	Bolt	Bolt	Boulon	M8 x 20 mm.
33	763735	Bolt	Bolt	Boulon	M8 x 40 mm.
34	-	Slange	Hose	Souple	4" x 1480 mm
35	-	-	-	-	-
36	1007230	Motorventil, Komplet	Valve	Vanne motorisée compl. 3"	
37	522085	Flangepakning	Paper Gasket	Joint papier	
38	13000063	Flange	Flange	Bride	2"
39	761239	Bolt	Bolt	Boulon	M10 x 80 mm.
40	1013032	Spreader, lavtryk	Spreader, low pressure	Epandeur	
41	631100	Flangepakning	Paper Gasket	Joint papier	Ø130/100 x 2.0 mm
42	763863	Låsemøtrik	Nut	Ecrou	M8
43	763752	Møtrik	Nut	Ecrou	M8
44	763864	Låsemøtrik	Nut	Ecrou	M10
45	1007184	Klemring	Tightening Ring	Bague	U-7.0
46	-	Møtrik	Nut	Ecrou	M12
47	763764	Pinolskrue	Bolt	Boulon	M12 x 60 mm
48	1013025	Kanonrør	Pipe	Support canon	4"
49	-	Slange	Hose	Souple	4" x 740 mm
50	1009120	Ophæng for turbine	Turbine Mounting	Support de Turbine	
51	761229	Bolt	Bolt	Boulon	M12 x 35 mm.
52	195010	Kuglehane	Valve	Vanne de purge	1/4"
53	631955	Flangepakning	Paper Gasket	Joint papier	2RG
54	763575	Bolt	Bolt	Boulon	M10 x 70 mm
55	1009328	Flange	Flange	Bride	HK108 Bæger
56	631109	Flangepakning	Paper Gasket	Joint papier	Ø185/95 X 2.0 MM

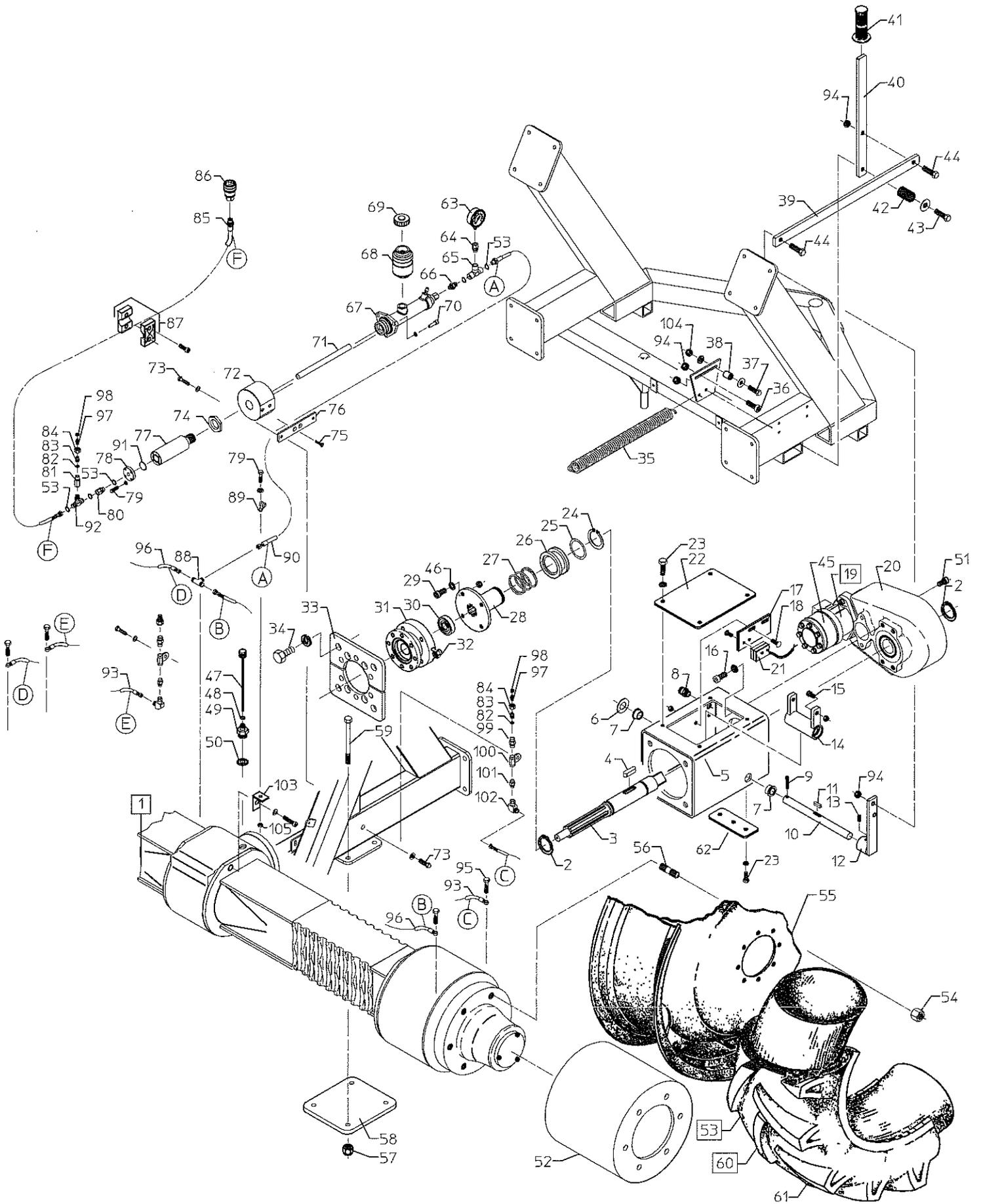

FM 5500H fra maskin nr. 7190 / FM 5500H from machine no. 7190
FM 5500H à compter de la Machine Nr. 7190

Pos. Nr. Pos. No. Pos. No.	Best.Nr. Part No. Piece No.	Benævneise	Description	Nomenclature	Bemærkninger Remark Remarque
1	1009495	Bagtøj, Komplet	Differential axle	Pont différentiel	Sporvidde 2000 mm.
2	1009232	Låsering	Snap Ring	Circlip	Udv. 40 mm.
3	1009230	Mangenotaksel	Axle	Arbre cannelé	
4	1009231	Feder	Tongue	Clavette	12x8 x 50 mm.
5	1009200	Koblingshus		Carter crabotage	
6	761064	Skive	Washer	Rondelle	Ø 20 mm.
7	1009203	Bøsning	Bushing	Coussinet	Ø 20/25 mm.
8	1005535	Kabelforskruing	Cabelscrew	Presse-étoupe	PG.9
9	761010	Split	Split	Goupille	Ø5 x 40 mm.
10	1009235	Aksel	Axle	Axe	Ø20 mm.
11	1009236	Feder	Tongue	Clavette	6 x 6 x 25 mm.
12	1009245	Koblingsarm	Fittings	Bielle	
13	763760	Unbracoskrue	Allen Screw	Vis Allen	M6 x 10 mm.
14	1009240	Skiftegaffel	Forks	Fourchette	
15	763765	Bolt m/indv. 6-kant	Bolt	Boulon	M10 x 20 mm. st. 12.9
16	763570	Bolt m/indv. 6-kant	Bolt	Boulon	M12 x 25 mm. st. 12.9
17	1009255	Beslag for føler	Fittings	Support capteur	
18	763820	Brædebolt	Bolt	Boulon	M 6 x 20 mm.
19	1007443	Oliemotor	Oilmotor	Moteur Hydraulique	
20	1009500	Gear kpl.	Gear, Complete	Réducteur	
21	1007561	Føler dobbelt	Feeler	Capteur magnétique	3,6 meter.
22	1009205	Dæksel	Cap	Couvercle	
23	763520	Bolt	Bolt	Boulon	M8 x 16 mm.
24	1009221	Låsering	Snap Ring	Circlip	Udv. 48 mm.
25	1009222	Støtteskive	Collar	Rondelle	Ø48/60 x 0,5 mm.
26	1009225	Skiftemuffe	Ring	Bague fourchette	
27	1009227	Trykfeder	Spring	Ressort	
28	1009220	Koblingsnav	Hub	Disque de crabotage	
29	763770	Bolt m/indv. 6-kant	Bolt	Boulon	M10 x 22 mm. st. 12.9
30	1009216	Leje	Bearing	Roulement	
31	1009215	Nav for magneter	Hub	Disque	
32	1007571	Magnet	Magnet	Aimant	PG 7
33	1009210	Flange	Flange	Fixation	2 stk. (et sæt)
34	763775	Bolt	Bolt	Boulon	M16 x 30 mm.
35	1001011	Trækfjeder	Spring	Ressort	Ø4.0 x330 mm.
36	763770	Bolt m/indv. 6-kant	Bolt	Boulon	M10 x 22 mm. st. 12.9
37	763780	Bolt	Bolt	Boulon	M8 x 45 mm.
38	109101	Afstandsør	Pipe	Entretoise	3/8" x 18 mm.
39	1009265	Arm for kobling	Fittings	Barre de liaison	L=540 mm.
40	1009250	Koblingshåndtag	Lever	Levier	
41	571201	Håndtag	Lever	Manchette	
42	1009252	Trykfeder	Spring	Ressort	
43	763715	Bolt	Bolt	Boulon	M10 x 65 mm.
44	761097	Bolt	Bolt	Boulon	M10 x 30 mm.
45	1007440-1	Pakningssæt	Gasket set	Jeu de joints	
46	-	Skive	Washer	Rondelle	Ø10 mm. Riplock
47	1009482	Oliepind	Cap	Bouchon	
48	1009484	O-Ring	O-Ring	Joint torique	Ø9,25 mm.
49	1009480	Nippel for oliepinde	Nipple	Réducteur	M22 x 1,5 mm.
50	801709	Skive	Washer	Rondelle	
51	1007728	Prop	Plug	Bouchon	1/2 BSP, Indv. 6-kant
52	1009285	Rørpotte	Tube	Tube	
53	1013832	Pakningsring	Seal Ring	Joint bague	13 mm
53	1014110	Baghjul, kpl.	Wheel, complete	Roue, complète	600/55 x 26.5" Græsmønster
54	1009456	Navmøtrik	Wheel Nut	Ecrou de roues	M18 x 1.5 mm
54	1009462	Konisk skive	Washer	Rondelles coniques	Ø18 mm
55	1014118	Fælg	Rim	Jante	600/65 x 28"8-221-275 Traktorm.
55	1014119	Fælg	Rim	Jante	600/55 x 26.5"8-221-275 Græsm.
56	1009455	Navbolt	Hub Bolt	Boulon de moyeu	M18 x 1.5 mm
57	763750	Låsemøtrik	Nut	Ecrou	M16
58	1009100-86	Spændplade	Sheet	Patte de fixation	
59	1761245	Bolt	Bolt	Boulon	M16 x 200 mm
60	1014115	Baghjul, kpl.	Wheel, complete	Roue, complète	600/65 x 28" Traktormønster
61	1014116	Dæk	Tyre	Pneu	600/65 x 28" Traktormønster
61	1014117	Dæk	Tyre	Pneu	600/55 x 26.5" Græsmønster
62	1009207	Dæksel	Cap	Couvercle	

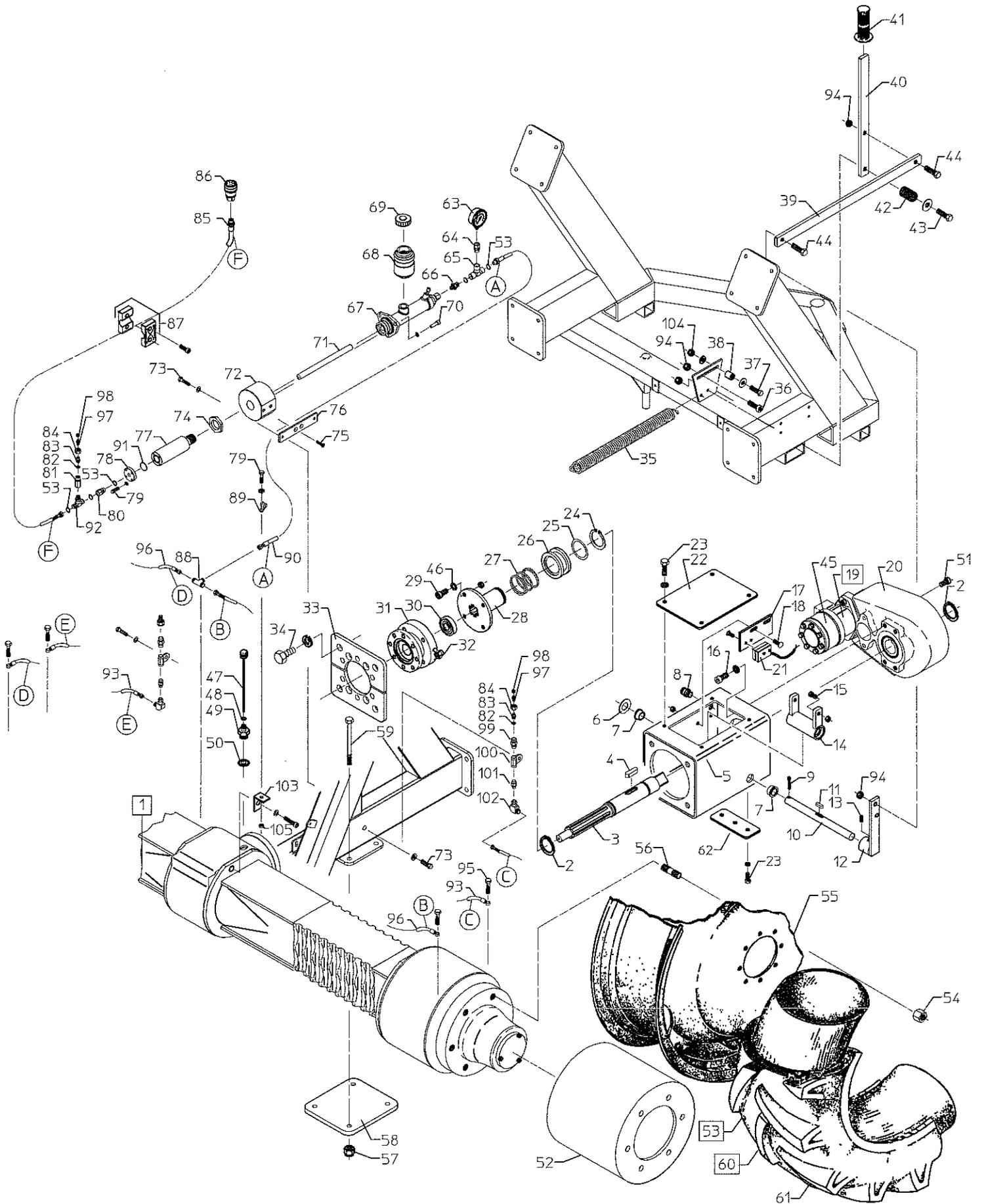

FM 5500H fra maskin nr. 7190 / FM 5500H from machine no. 7190
FM 5500H à compter de la Machine Nr. 7190

Pos. Nr. Pos. No. Pos. No.	Best.Nr. Part No. Piece No.	Benævnelse	Description	Nomenclature	Bemærkninger Remark Remarque
63	761163-5	Manometer	Manometer	Manomètre	1-60 bar.
64	1013815	Nippel	Nipple	Réducteur	1/4" x 1/4" Indv./udv.
65	1013814	Tee	Tee	Raccord T	1/4" x 1/4" x 1/4" Indv.
66	1013818	Nippel	Nipple	Réducteur	1/4" x 1/4"
67	1013800	Hovedbremsecylinder	Brake Master Cylinder	Cylindre de frein principal	m. oliebeholder
68	1013803	Bremsevæskebeholder	Brake Fluid Reservoir	Réservoir de liquide de frein	
69	1013804	Dæksel	Cap	Couverture	
70	-	Bolt	Bolt	Boulon	M10 x 30 mm Indv. 6-kant
71	1013806	Aksel	Shaft	Arbre	Ø16 x 258 mm
72	1013809	Mellemlange bremse	Flange	Bride	Ø100 x 60 mm
73	-	Bolt	Bolt	Boulon	M8 x 20 mm
74	1013799	Møtrik	Nut	Ecrou	M30 x 2.0 Aluminium
75	-	Bolt	Bolt	Boulon	M8x15 Unders. Indv. 6-kant
76	1013797	Hulplade	Plate	Plaque	2 stk. Ø8.5 og 2 stk. M8
77	1013801	Bremsecylinder	Brake Cylinder	Cylindre de frein	Aluminium
78	1013798	Hulplade	Plate	Plaque	4 stk. Ø6.5 og 1 stk. M12
79	-	Bolt	Bolt	Boulon	M 6 x 20 mm.
80	1013819	Nippel	Nipple	Réducteur	1/4" x 1/4" m. oml.
81	1013821	Nippel	Nipple	Réducteur	Ø12 x 1/4"
82	1007498	O-ring	O-ring	Joint circulaire	Ø1.5 x 10 mm
83	1007499	Nippel	Nipple	Réducteur	Rustfri
84	1007505	Omløber	Nut	Écrou	M18 x 1.5
85	1013816	Slange	Hose	Tuyau	1/4" x 12600 mm. (Bremse)
86	1013817	Hunkobling	Quick Coupling	Raccord rapide female	1/2" Indv. gevind
87	1013808	Slangeholder	Hoseholder	Fixation flexible	1/4"
88	1007503	Tee	Tee	Raccord T	Ø12 x Ø12 x Ø12
89	1013824	Slangeholder	Hoseholder	Fixation flexible	11.1 mm
90	1013811	Slange	Hose	Souple	Hovedcylinder
91	-	O-Ring	O-Ring	Joint torique	1.78 x 26.7
92	1013820	Tee	Tee	Raccord T	1/4" m. kontramøtrik
93	1013812	Slange	Hose	Souple	Udluftning
94	763864	Låsemøtrik	Nut	Ecrou	M10
95	1013813	Banjobolt	Bolt	Boulon	M10
96	1013810	Slange	Hose	Souple	Yderst
97	1007501	Udluftningsnippel	Nipple	Réducteur	
98	1007502	Hætte	Cap	Bouchon	
99	1010978	Nippel	Nipple	Réducteur	1/4" X Ø12 mm
100	1013823	Beslag	Fitting	Patte de fixation	m. 1/4" Muffe
101	1013825	Nippel	Nipple	Réducteur	1/4"
102	1013826	Vinkel	Angle	Raccord coude	1/4" udv. m. 1/4" omløber
103	1007072	Beslag	Fitting	Patte de fixation	Rustfri (f. bremseslange)
104	763863	Låsemøtrik	Nut	Ecrou	M8
105	761091	Låsemøtrik	Nut	Ecrou	M6

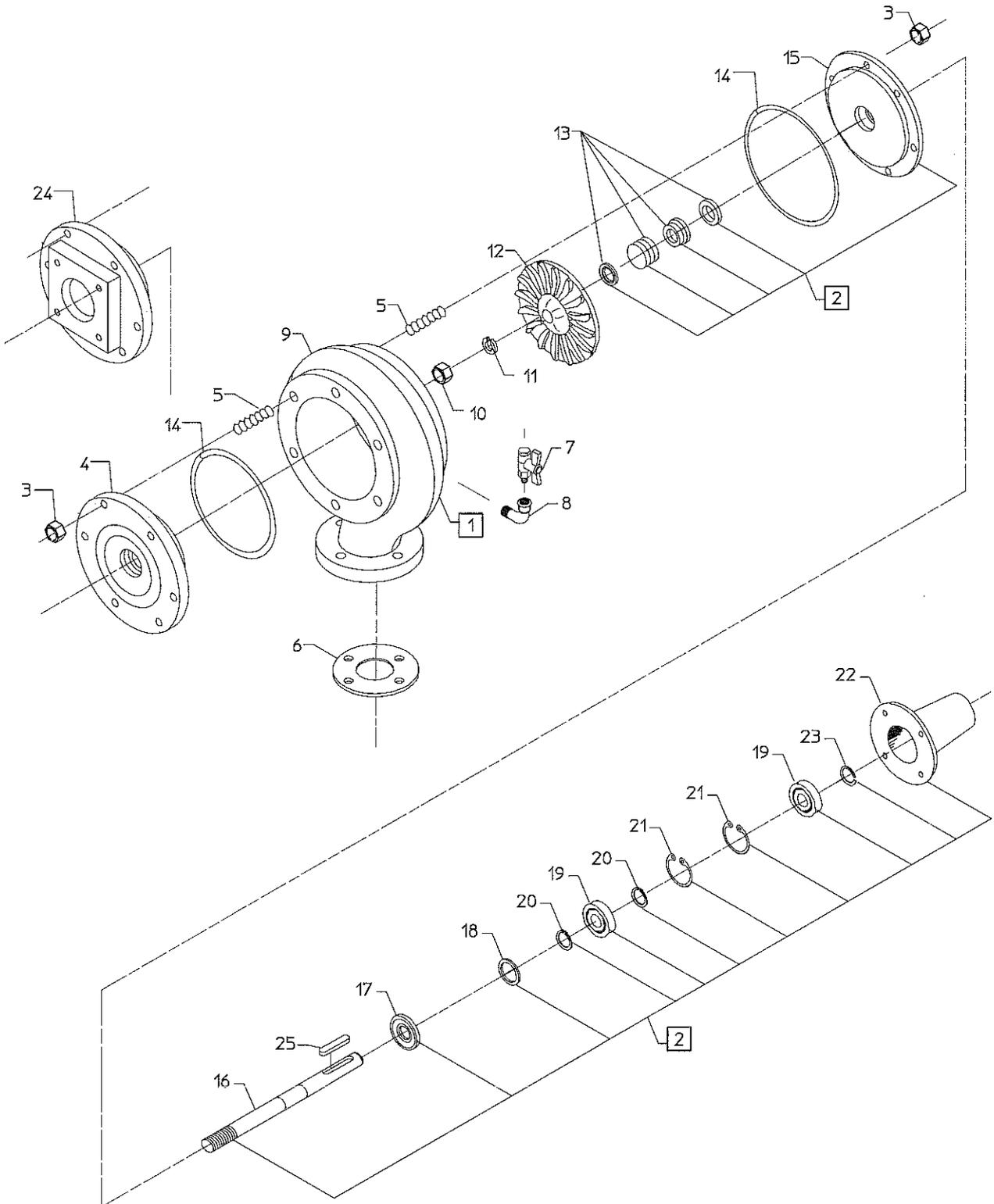

**FM 5500H fra maskin nr. 7190 / FM 5500H from machine no. 7190
FM 5500H à compter de la Machine Nr. 7190**

Pos. Nr.	Best.Nr.	Benævnelse	Description	Nomenclature	Bemærkninger
Pos. No.	Part No.				Remark
Pos. No.	Piece No.				Remarque
1	195000V	Turbine, komplet	Turbine, Complete	Turbine complète	20/50 V
2	195500	Omb. turbinedæksel	Rechangeble turbine bearing cap	Kit Turbine	
3	763545	Låsemøtrik	Nut	Ecrou	M6 Rustfri
4	195023	Afgangsdæksel	Cap	Flasque turbine	
5	096506029	Støttebolt	Bolt	Boulon	M6 x 29 mm.
6	522085	Pakning	Gasket	Joint	
7	195010	Kuglehane	Valve	Vanne de purge	1/4"
8	195009	Vinkel	Ancle	Raccord coude	1/4" ind/ud gevind
9	195001	Turbinehus	Turbine House	Corps de turbine	20/50
10	096012	Møtrik	Nut	Ecrou	M12 Rustfri
11	096112	Fjederskive	Spring Coller	Rondelle grower	Ø12 Rustfri
12	195031	Skovlhjul	Turbine Wheel	Aube turbine	Venstre
13	P195201	Akseltætning	Shaftschild	Kit étanchéité	Ø14 mm.
14	195211	O-ring	O-ring	Joint Torique	Ø129,9 x 3,53 mm.
15	195018	Pakdåsedæksel	Turbinecap	Flasque turbine	
16	195036	Aksel	Axle	Axe	
17	195050	Tætningsring	Packning Ring	Rondelle	Ø15/35 x 6,0 mm.
18	195055	Skive	Washer	Joint	Ø34/28,0 x 1,5 mm
19	195220	Leje	Bearing	Roulement	3202-2RS
20	195060	Låsering	Snap Ring	Circlip	Udv. Ø15 mm.
21	195065	Låsering	Snap Ring	Circlip	Indv. Ø35 mm.
22	195013	Lejehus	Bearing Housing	Support roulement	
23	517715	Klemring	Snap Ring	Circlip	Udv. Ø15 mm.
24	13000086	Turbinedæksel	Turbine bearing cap	Couvercle de turbine	Aluminium
25	195255	Feder	Parallel key	Clavette parallèle	4 x 4 x 28 mm

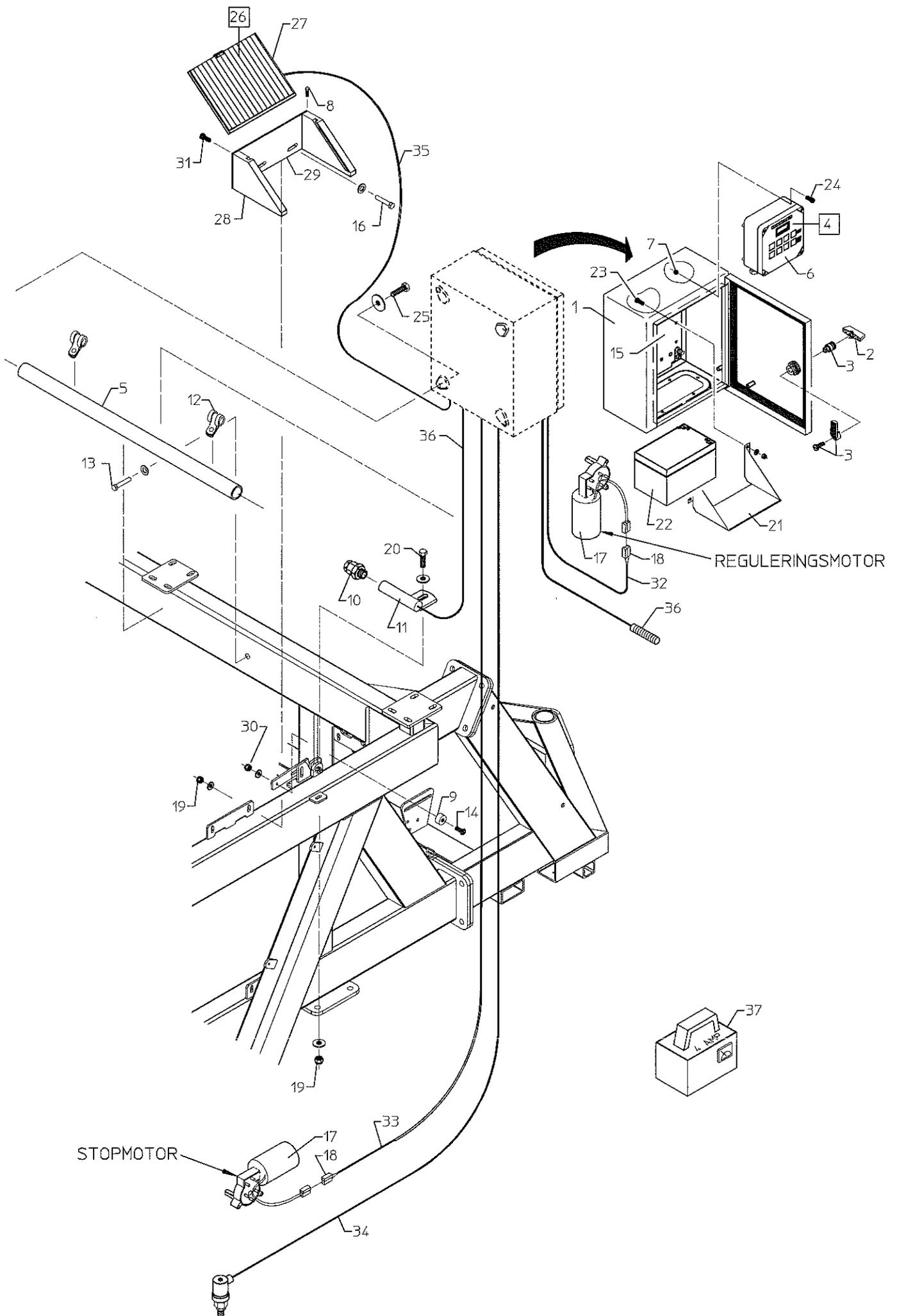

**FM 5500H fra maskin nr. 7190 / FM 5500H from machine no. 7190
FM 5500H à compter de la Machine Nr. 7190**

Pos. Nr.	Best.Nr.	Benævnelse	Description	Nomenclature	Bemærkninger
Pos. No.	Part No.				Remark
Pos. No.	Piece No.				Remarque
1	1007578	Kasse	Box	Armoire	400 x 300 mm.
2	1007582-1	Nøgle	Key	Clé	
3	1007585-1	Lås	Lock	Serrure	For 400 x 300 kasse
4	1007549-5	Programregn	Program Rain	Program Rain	Type 10 vers.6.5
5	1009660	Ledningsrør	Wire pipe	Tube de câble	Ø32 x 900 mm
6	1007554	Sikring	Fuse	Fusible	
7	1007558	O-ring	O-Ring	Joint Torique	Ø3,5 x 2,0 mm.
8	-	Bolt	Bolt	Boulon	M6 x 20 mm selvsk.
9	1005530	Magnet	Magnet	Aimant	Ø20 x 10 mm.
10	1005535	Kabelforskruning	Cabelscrew	Presse étoupe	PG. 9
11	1008265	Beslag	Fittings	Capteur	
12	1013827	Slangeholder	Hoseholder	Fixation flexible	33.3 mm
13	-	Bolt	Bolt	Boulon	M6 x 25 mm
14	-	Skrue	Screw	Vis	M4 x 20 mm
15	1007588	Montageplade	Fittings	Platine de montage	
16	763655	Bolt	Bolt	Boulon	M8 x 25 mm.
17	1007180	Motor	Engine	Moteur Electrique	12 v.
18	1007183	Stik	Plug	Connecteur	
19	763863	Låsemøtrik	Nut	Ecrou	M8
20	-	Bolt	Bolt	Boulon	M8 x 30 mm
21	1007590	Beslag	Fittings	Support batterie	
22	1005521	Batteri	Batterie	Batterie	12 volt 12 amp.
23	763795	Bolt	Bolt	Boulon	M4 x 10 mm.
24	763510	Bolt	Bolt	Boulon	M4 X 20 mm.
25	763430	Bolt	Bolt	Boulon	M8 x 30 mm.
26	762080	Solpanel sæt	Solar panel set	Kit Panneau solaire	
27	1005523	Solpanel	Solar panel	Panneau solaire	
28	1005523-3	Plader for solpanel	Fittings	Rails panneau solaire	
29	1005523-11	Holder for solpanel	Fittings	Support panneau solaire	
30	-	Låsemøtrik	Nut	Ecrou	M4
31	-	Bolt	Bolt	Boulon	M6 x 30 mm selvsk.
32	1007567	Ledning Grå	Cabel	Câble	Regulering 4,0 M.
33	1007565	Ledning Hvid	Cabel	Câble	Overtryk/Understop 6,5 M.
34	1007545	Pressostat	Pressostat	Pressostat	5,0 meter 2 bar
35	1005523-5	Ledning sort	Cabel	Câble	5,0 meter m. stik
36	1007560	Føler	Feeler	Capteur	5,0 meter
37	1005522	Ladeapparat	Battery Charger	Chargeur de batterie	4 Amp 12V Batteri

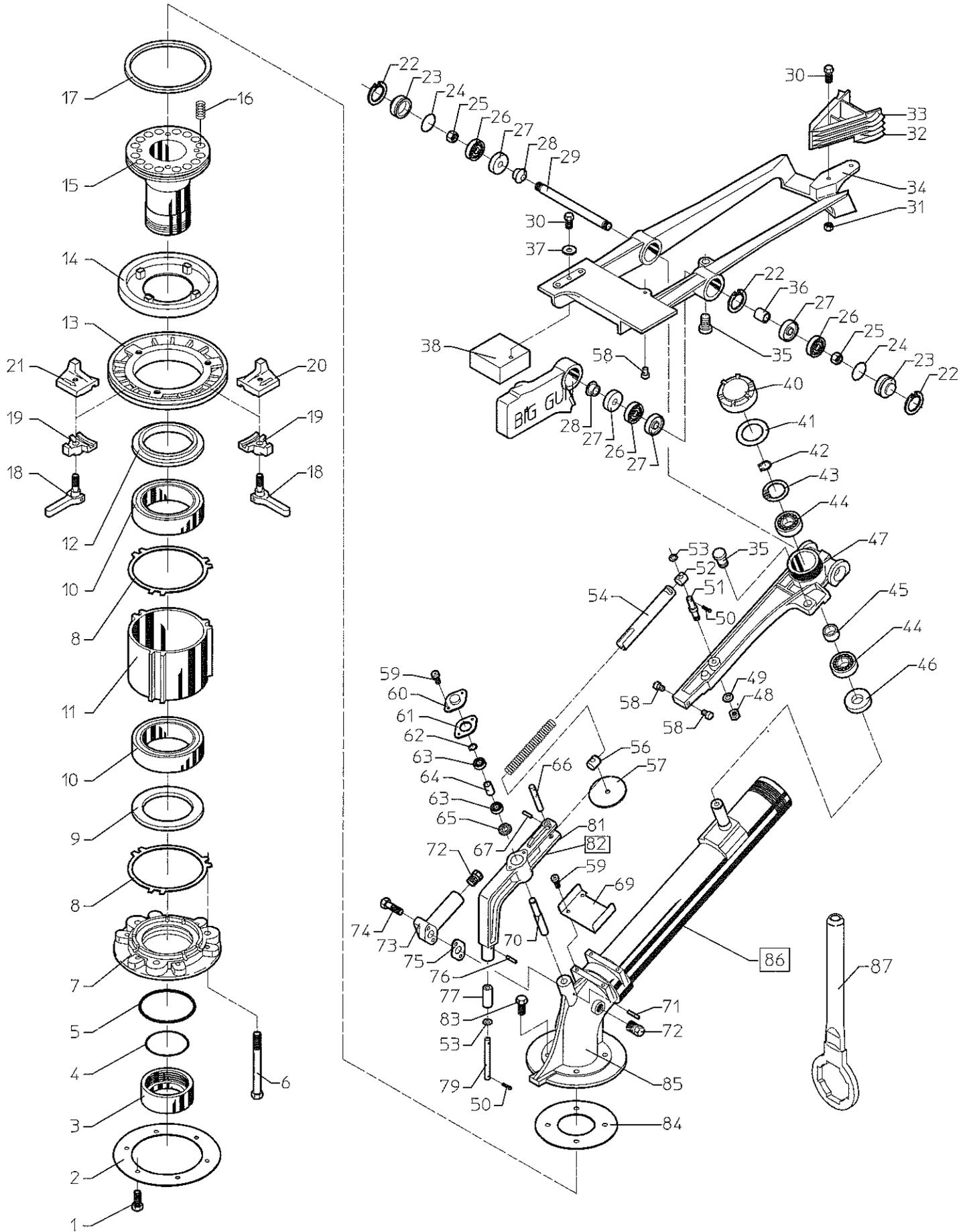

**FM 5500H fra maskin nr. 7190 / FM 5500H from machine no. 7190
FM 5500H à compter de la Machine Nr. 7190**

Pos. Nr. Pos. No. Pos. No.	Best.Nr. Part No. Piece No.	Benævnelse	Description	Nomenclature	Bemærkninger Remark Remarque
1	776000	Bolt	Bolt	Boulon	M8 x 25 mm.
2	761614	Pakning	Gasket	Joint	
3	778402	Låsemøtrik	Nut	Ecrou	
4	776548	O-ring	O-ring Seal	Joint Torique	
5	778475	O-ring	O-ring Seal	Joint Torique	
6	778462	Bolt	Bolt	Boulon	3/8" x 115 UNC
7	778401	Bundstykke	Flange	Flasque	
8	778461	Pakning	Gasket	Joint	
9	778373	Tætningsring	Nut Ring	Ecrou	
10	776253	Kugleleje	Bearing	Roulement	
11	778405	Lejehus	Bearing Housnig	Logement Roulement	
12	778372	Tætningsring	Nut Ring	Ecrou	
13	778400	Bremeskive	Disk Brake	Disque frein	
14	778371	Bremsebelægning	Brake Lining	Frein	
15	778459	Lejerør	Bearing pipe	Tube	
16	778474	Fjeder	Spring	Ressort	
17	778473	Tætningsring	Nut Ring	Rondelle élastique	
18	776849	Tee-bolt	Bolt	Molette	
19	776371	Beslag	Fitings	Attache	
20	778432	Stopklods	Stop Counterclockwise	Butée (Anti-Horaire)	
21	778431	Stopklods	Stop Clockwise	Butée (Horaire)	
22	776565	Låsering	Snap Ring	Circlip	Indv. Ø32 mm.
23	776602	Endedæksel	Cap	Bouchon	
24	776563	O-ring	O-ring Seal	Joint-Torique	Ø2,0 x 28,0 mm.
25	776603	Møtrik	Nut	Ecrou	7/16" UNF
26	776598	Kugleleje	Bearing	Roulement	
27	776600	Tætningsring	Nut Ring	Ecrou	Ø15 x 32 x 7,0 mm.
28	776607	Afstandsrør	Pipe	Coussinets	
29	778465	Aksel	Axle	Axe	
30	776818	Bolt	Bolt	Boulon	1/4" x 20 UNC
31	776060	Møtrik	Nut	Ecrou	1/4" UNC
32	778354	Drivkniv	Vane/Spoon Bracket	Brise jet	
33	779229	Tospeed drivkniv	Vane/Spoon Bracket	Brise jet	
34	778364	Drivarm	Drive Arm	Support	
35	778139	Gummistop dæmper	Bumber	Pion	
37	776070	Fladskive	Tension Disk	Rondelle	1/4"
38	778433	Vægtklods	Counter Weight	Contre-Poids	
39	778125	Kontravægt	Counter Weight	Contre-Poids	
40	778233	Dæksel	Cap	Bouchon	
41	778272	Pakning	Gasket	Joint	
42	778323-017	Låsering	Snap Ring	Circlip	
43	776045	Låsering	Snap Ring	Circlip	Indv. Ø40 mm.
44	776054	Kugleleje	Bearing	Roulement	
45	778326	Afstandsrør	Pipe	Entretoise	
46	776048	Tætningsring	Nut Ring	Rondelle	Ø21 x 40 x 7 mm.
47	778394	Omskifter arm	Return Lever	Levier de retour	
48	776064	Møtrik	Nut	Ecrou	5/16" UNC
49	777029	Fladskive	Tension Disk	Rondelle	5/16"
50	776714	Split	Split Pin	Goupille	Ø2,0 x 15 mm.
51	778197	Bolt	Bolt	Boulon	

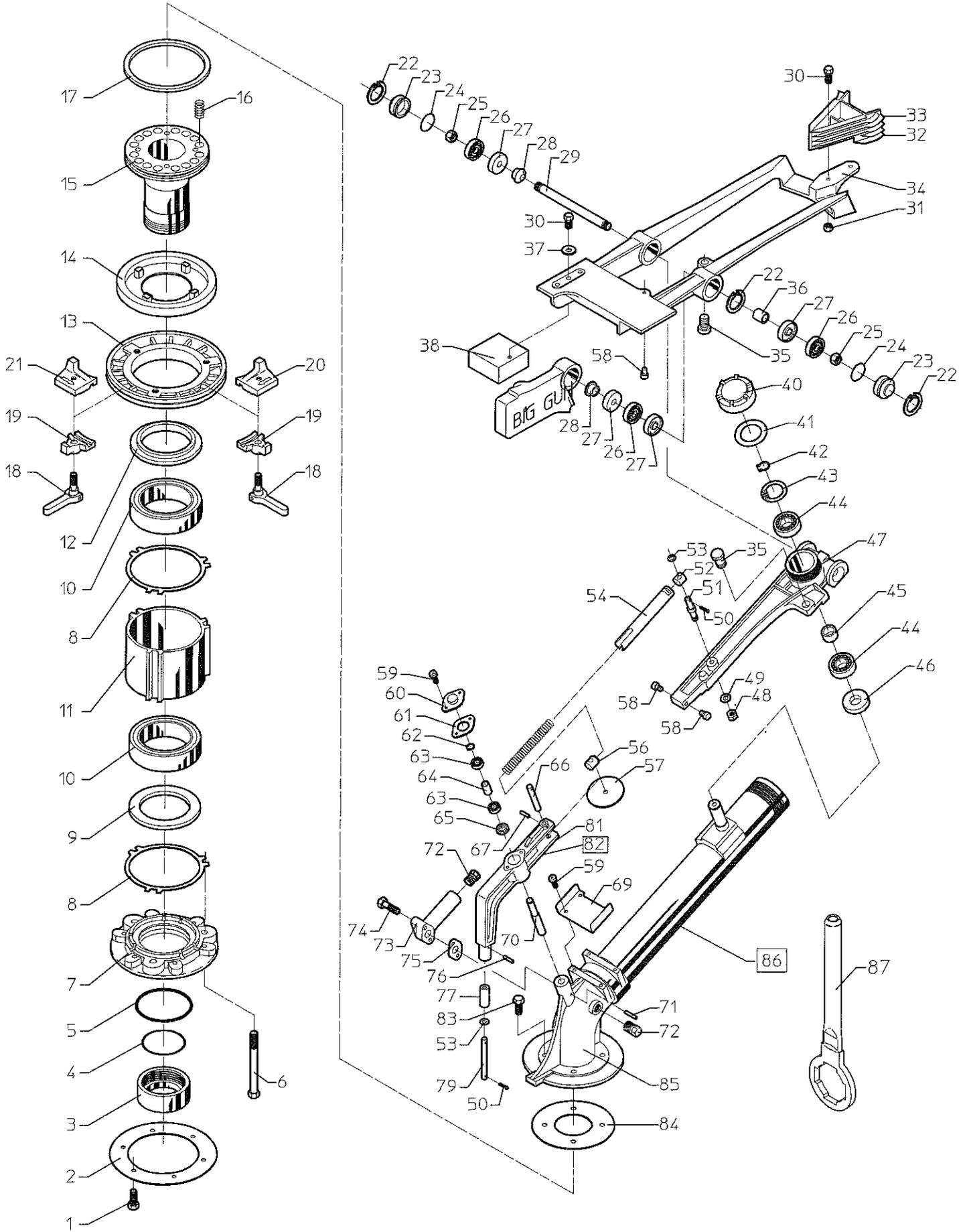

**FM 5500H fra maskin nr. 7190 / FM 5500H from machine no. 7190
FM 5500H à compter de la Machine Nr. 7190**

Pos. Nr.	Best.Nr.	Benævnelse	Description	Nomenclature	Bemærkninger
Pos. No.	Part No.				Remark
Pos. No.	Piece No.				Remarque
52	778282	Aksel	Axle	Axe	
53	778409	Fladskive, kobberskive	Tension Disk	Rondelle	Ø6,0 mm.
54	778446	Rør	Pipe	Biellette	
55	778470	Fjeder	Spring	Ressort	
56	778417	Aksel	Axle	Axe	
57	778336	Skive	Tension Disk	Rondelle	
58	776580	Anslagsstift	Restpadinsert	Butoir	
59	778311	Bolt	Bolt	Vis	
60	778263	Dæksel	Cap	Bouchon	
61	778265	Pakning	Gasket	Joint	
62	778323-004	Låsering	Snap Ring	Circlip	
63	778321	Leje	Bearing	Roulement	
64	778281	Afstandsør	Pipe	Entretoise	
65	778317	Pakning	Gasket	Joint	Ø9,0 x 22 x 5,0 mm.
66	778193	Stift	Split Pin	Goupille	
67	778320	Split	Split Pin	Goupille	
69	778448	Plade	Sheet	Patte	
70	778274	Aksel	Axle	Axe	
71	776931	Låsestift	Split Pin	Goupille	Ø3,2 x 20 mm.
72	776089	Prop	Plug	Bouchon	
73	778497	Dyserør	Elbowsecon	Sortie buse	
74	776059	Bolt	Bolt	Boulon	1/4" x 32 mm. UNC
75	778511	Pakning	Gasket	Joint	
76	778322	Split	Split Pin	Goupille	
77	778277	Rulle	Roller	Roulette	
79	778276	Aksel	Axle	Axe	
81	778410	Arm	Revwrse Rod	Bras de retour	
82	778451	Kpl. Omskifter	Trip Lever Assy.	Système retour complet	
83	778408	Bolt	Bolt	Boulon	5/16" x 25 UNC
84	778460	Pakning	Gasket	Joint	
85	778587	Strålerør	Elbow/Range Tube	Embase canon	
86	770145	Kanon, kpl.	Sprinkler, complete	Sprinkler, complète	Nelson SR-150 m. 1 stk. dyse
87	761295	Dysenøgle	Nozzle Wrench	Clé pour buses	SR 150

Dyser - Nozzles - Buse (Nelson SR 150)

770148	0.60
770150	0.70
770152	0.75
770155	0.80
770157	0.85
770160	0.90
770162	0.95
770165	1.00
770170	1.10
770175	1.20
770180	1.30

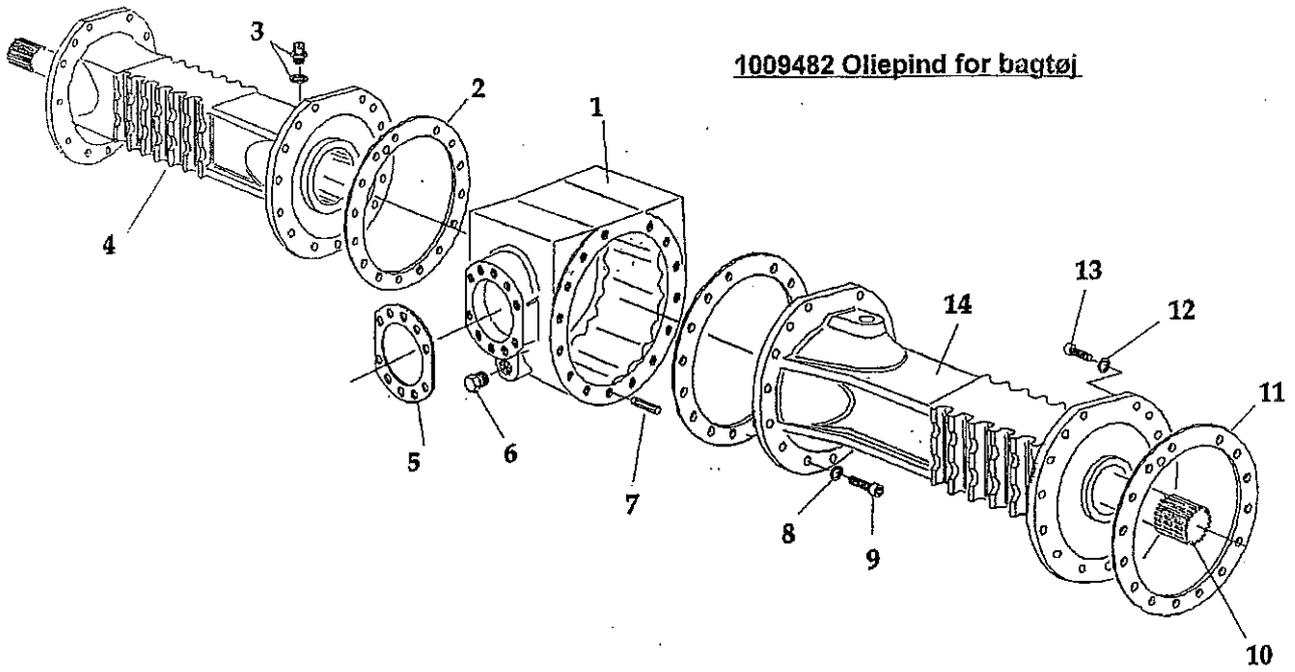

1009482 Oliepind for bagtøj

FLADGEAR

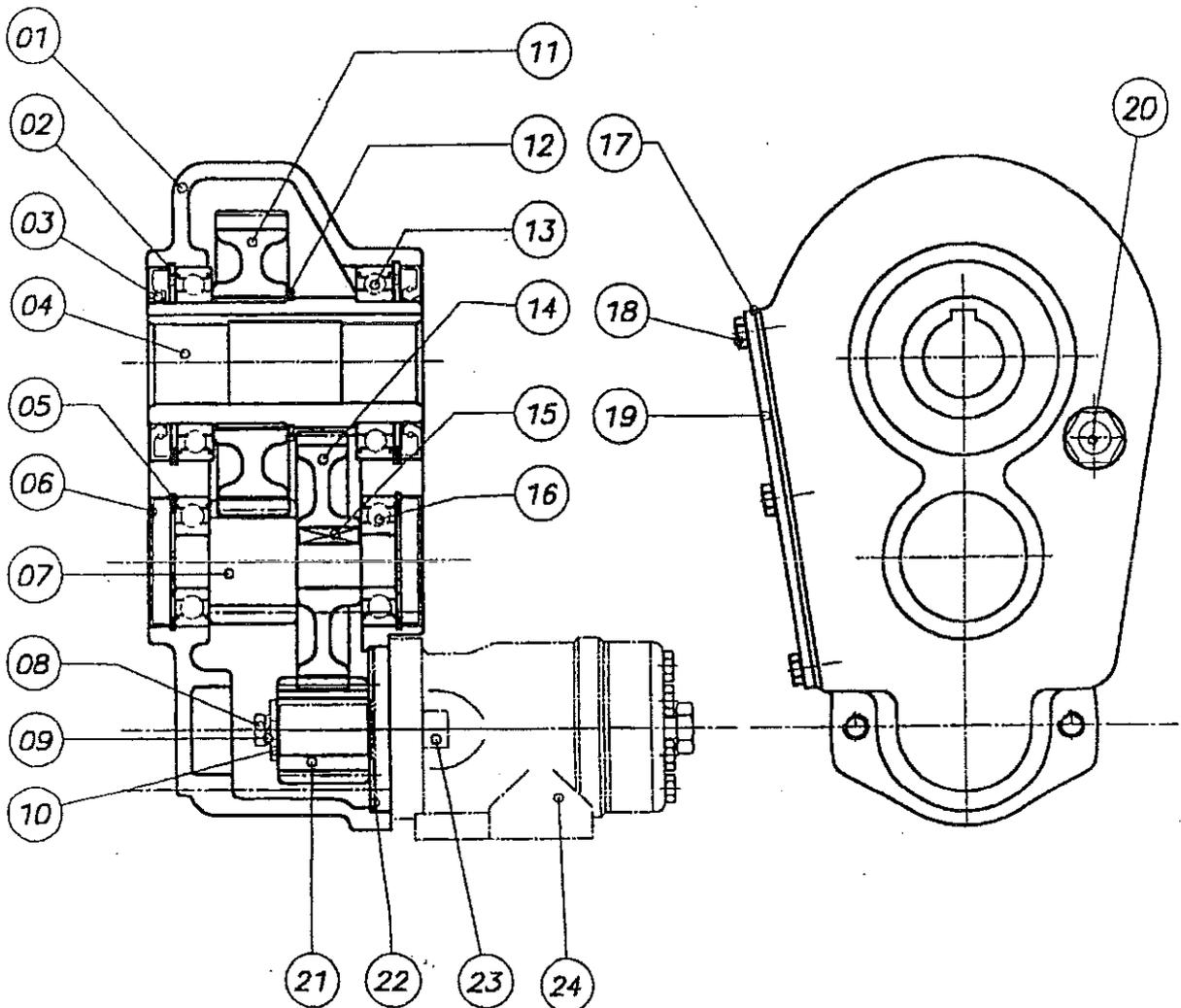

**FM 5500H fra maskin nr. 7190 / FM 5500H from machine no. 7190
FM 5500H à compter de la Machine Nr. 7190**

Pos. Nr. Pos. No. Pos. No.	Best.Nr. Part No. Piece No.	Benævnelse	Description	Nomenclature	Bemærkninger Remark Remarque
1	1009402-4	Bagtøjshus	Main casing	Carter principal	
1	1009480	Nippel for oliepinde	Nipple	Re'ducteur	M22 x 1,5 mm.
1	1009482	Oliepinde	Gaugr	Niveau	
1	1009484	O-ring for oliepinde	O-Ring	Joint torique	Ø9,25 x 1,78 mm.
2	1009408	Flangepakning	Paper gasket	Joint de trompette	
3	1009407	Udluftning	Oil cap	Bouchon remplissage	M22 x 1,5 mm.
4	1009404	Venstre bagakselhus	Left main casing	Trompette gauche	
5	1009409	Flangepakning	Paper gasket	Joint cartonné	
6	1009410	Bundprop	Oil bleeder cap	Bouchon de vidange	M22 x 1,5 mm.
7	1009411	Styresplit	Pin	Pion de centrage	Ø10 x 30 mm.
8	1009406	Skive	Washer	Rondelle	Ø12 mm.
9	1009405	Bolt m/indv. 6-kant	Screw	Vis	M12 x 35 st.12.9
10	1009468	Bagaksel	Axle shaft	Arbre de sortie	Sporv. 2010
11	1009469	Flangepakning	Paper gasket	Joint cartonné	
12	1009406	Skive	Washer	Rondelle	Ø12 mm.
13	1009472	Bolt m/indv. 6-kant	Screw	Vis	Sporv. 2010 M12 x 45 st.12.9
14	1009403	Højre bagakselhus	Right main casing	Trompette droite	
15	1009470	Mellemflange	Flange	Entretoise	Sporv. 2010
<u>FLADGEAR / ENGRENAGE PLAT</u>					
1	1009501	Gearhus	Gear	Réducteur	
1	1009500	Gear kpl.	Gear, Complete	Moto-réducteur complet	
2	1009504	Låsering	Seeger	Circlip	I - 95
3	1009505	Tætningsring	Oil Seal	Joint à lèvres	Ø60/95 x 10 mm.
4	1009506	Hulaksel	Axel	Sortie réducteur	Ø 40 mm.
5	1009507	Låsering	Seeger	Circlip	I - 62
6	1009508	Dæksel	Cap	Bouchon	Ø62
7	1009509	Aksel/tandhjul	Axle	Arbre primaire/Pignon	
8	1009510	Bolt m/indv. 6-kant	Screw	Vis	M8 x 20 st.8.8
9	1009511	Skive	Washer	Rondelle	Ø8,0 mm.
10	1009512	Fjederskive	Spring Coller	Rondelle	
11	1009513	Tandhjul	Gear whell	Pignon secondaire	
12	1009514	Låsering	Seeger	Circlip	E - 65
13	1009515	Leje	Bearing	Roulement	
14	1009516	Tandhjul	Gear whell	Gd. pignon primaire	
15	1009517	Feder	Key	Clavette	8x7 x 30
16	1009518	Leje	Bearing	Roulement	6305
17	1009519	Flangepakning	Paper gasket	Joint	
18	1009520	Bolt	Screw	Ecrou	M8 x 16 mm.
19	1009521	Dæksel	Cap	Couvercle	
20	1009522	Niveauglas	Gauge	Niveau	1/2"
21	1009523	Tandhjul	Gear whell	Pignon moteur Hydraulique	
22	1009524	Pakning	Paper gasket	Joint cartonné	
23	1009529	Bolt m/indv. 6-kant	Screw	Vis	M12 x 35 st .8.8
24	1007440	Oliemotor	Oil-engine	Moteur	

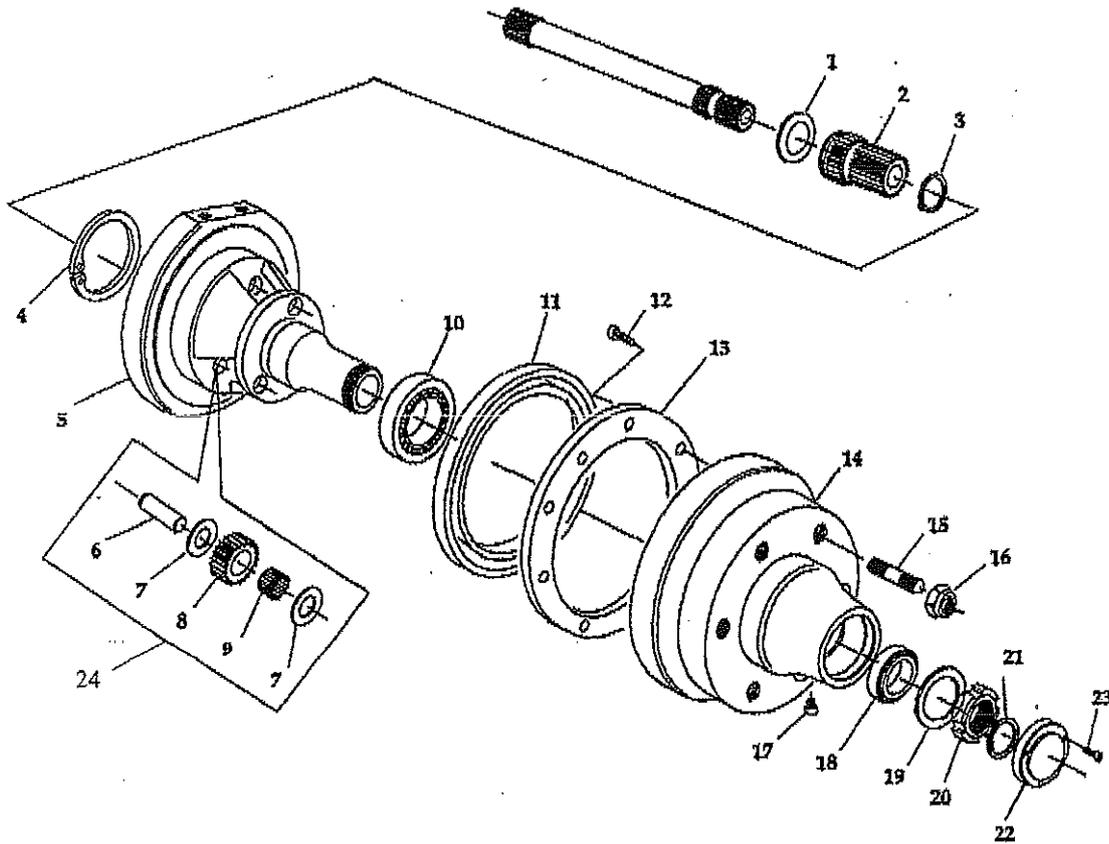
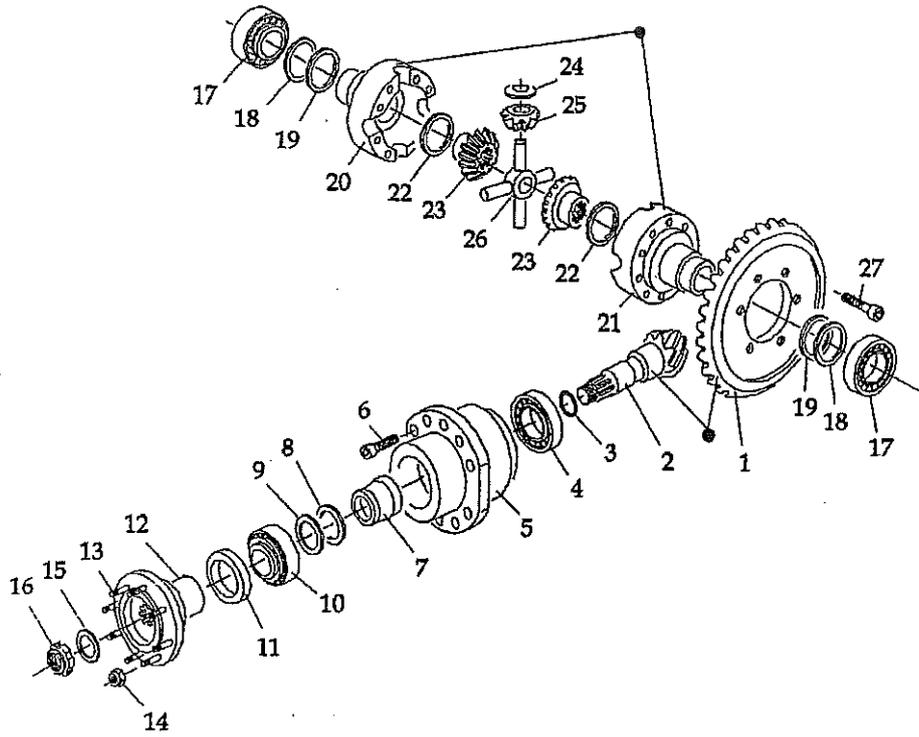

FM 5500H fra maskin nr. 7190 / FM 5500H from machine no. 7190
FM 5500H à compter de la Machine Nr. 7190

Pos. Nr. Pos. No. Pos. No.	Best.Nr. Part No. Piece No.	Benævnelse	Description	Nomenclature	Bemærkninger Remark Remarque
1	1009412-4	Tandhjul	Drive gear	Pignon Secondaire	Z = 39
2	1009413-4	Aksel m/spidshjul	Pinion gear	Pignon Primaire	Z = 12
3	1009414	O-Ring	O-Ring	Joint Torique	
4	1009415	Leje	Bearing	Roulement	30308
5	1009416	Lejehus	Pinion box	Logement Roulement	
6	1009417	Bolt m/indv. 6-kant	Screw	Vis	M12 x 40 st.12.9
7	1009418	Afstandsring	Spacer	Entretoise	
8	1009419	Passkive	Shim	Rondelle	PS 35/45x0,1 mm.
9	1009420	Passkive	Shim	Rondelle	PS 35/45x0,3 mm.
10	1009421	Leje	Bearing	Roulement	32207
11	1009422	Tætningsring	Seal ring	Joint roulement	Ø50/72 x 8,0 mm.
12	1009424	Flange	Shaft	Flasque	
13	1009425	Bolt m/indv. 6-kant	Screw	Vis	M10 x 35 st.8.8
14	1009423	Låsemøtrik	Locknut	Ecrou	M10
15	1009426	Skive	Thrust washer	Rondelle	
16	1009427	Låsemøtrik	Ring nut	Ecrou	M30 x 1,5 mm.
17	1009428	Leje	Bearing	Roulement	32012
18	1009429	Passkive	Shim	Rondelle	Ø61/70x0,1 mm.
19	1009430	Passkive	Shim	Rondelle	Ø61/70x0,3 mm.
20	1009431	Venstre dif. hus	Left differential box	Carter différentiel gauche	
21	1009432	Højre dif. hus	Right differential box	Carter différentiel droit	
22	1009433	Støtteskive	Planetary Shim	Rondelle	
23	1009434	Tandhjul	Planetary	Planétaire	
24	1009435	Støtteskive	Side pinion Shim	Rondelle	
25	1009436	Tandhjul	Side pinion	Pignon	
26	1009437	Kryds for dif.	Differential cross	Croisillon dif.	
27	1009438	Bolt m/indv. 6-kant	Screw	Vis	M14 x 70 st.12.9

Tegning Nr. 2

1	1009440	Støtteskive	Planetary Shim	Rondelle	Spv.2010 mm.
1	1009441	Afstandsring	Spacer	Entretoise	Spv.2010 mm.
2	1009442	Aksel/tandhjul	Planetary	Planétaire	
3	1009443	Låsering	Seeger	Circlip	E - 34 mm.
4	1009445-4	Låsering	Seeger	Circlip	I - 135 mm.
5	1009446-4	Gearhus	Spindle	Carter	
6	1009447	Aksel	Side pinion schaft	Axe	
7	1009448	Støtteskive	Side pinion Shim	Rondelle	
8	1009449-4	Tandhjul	Side pinion	Pignon	
9	1009450	Ruller	Rollers	Rouleaux	Ø5,0 x 29,8 Din 5402
10	1009452-4	Leje	Bearing	Roulement	32020
11	1009453	Tætningsring	Seal ring	Joint à lèvres	Ø220/250 x 15 mm.
12	1009461	Bolt m/indv. 6-kant	Screw	Vis	M6 x 16 st.8.8
13	1009463-4	Flange	Seal ring flange	Rondelle	
14	1009454-4	Nav	Wheel hub	Moyeu	
15	1009455-4	Nav bolt	Wheel stud	Goujon	M20 x 1,5 St.10.9
16	1009456-4	Navmøtrik	Wheel nut	Ecrou	M20 x 1,5
16	1009462-4	Konisk skive	Conic whell spring	Rondelle conique	Ø20 mm.
17	1009451-4	Prop	Cap	Bouchon	M20 x 1,5 mm.
18	1009457-4	Leje	Bearing	Roulement	30216
19	1009444-4	Støtteskive	Side pinion Shim	Rondelle	
20	1009458-4	Låsemøtrik	Ring nut	Ecrou	M80 x 2,0 mm.
21	1009459-4	Låseskive	Snap ring	Joint torique	
22	1009460-4	Dæksel	Cap	Bouchon	
23	1009461	Bolt m/indv. 6-kant	Screw	Vis	M6 x 16 st.8.8
24	1009449-5	Planethjulskit	Planetary wheel kit	Planète roue kit	

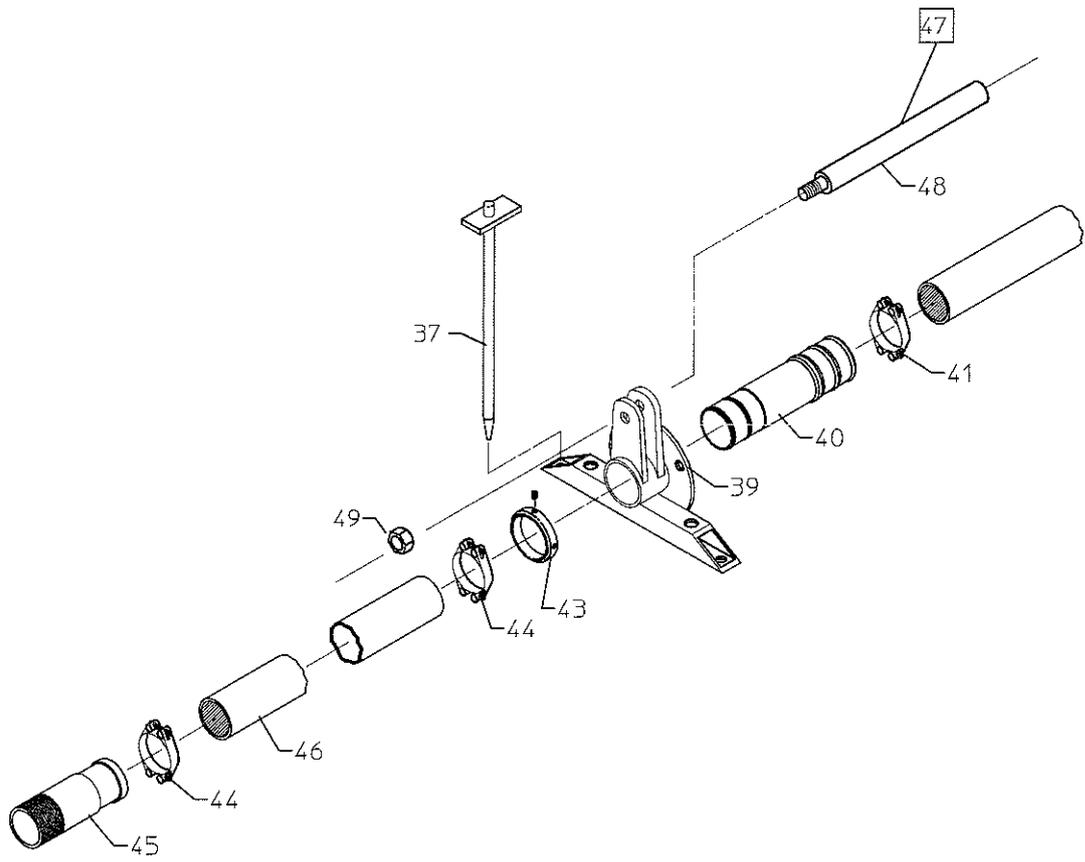
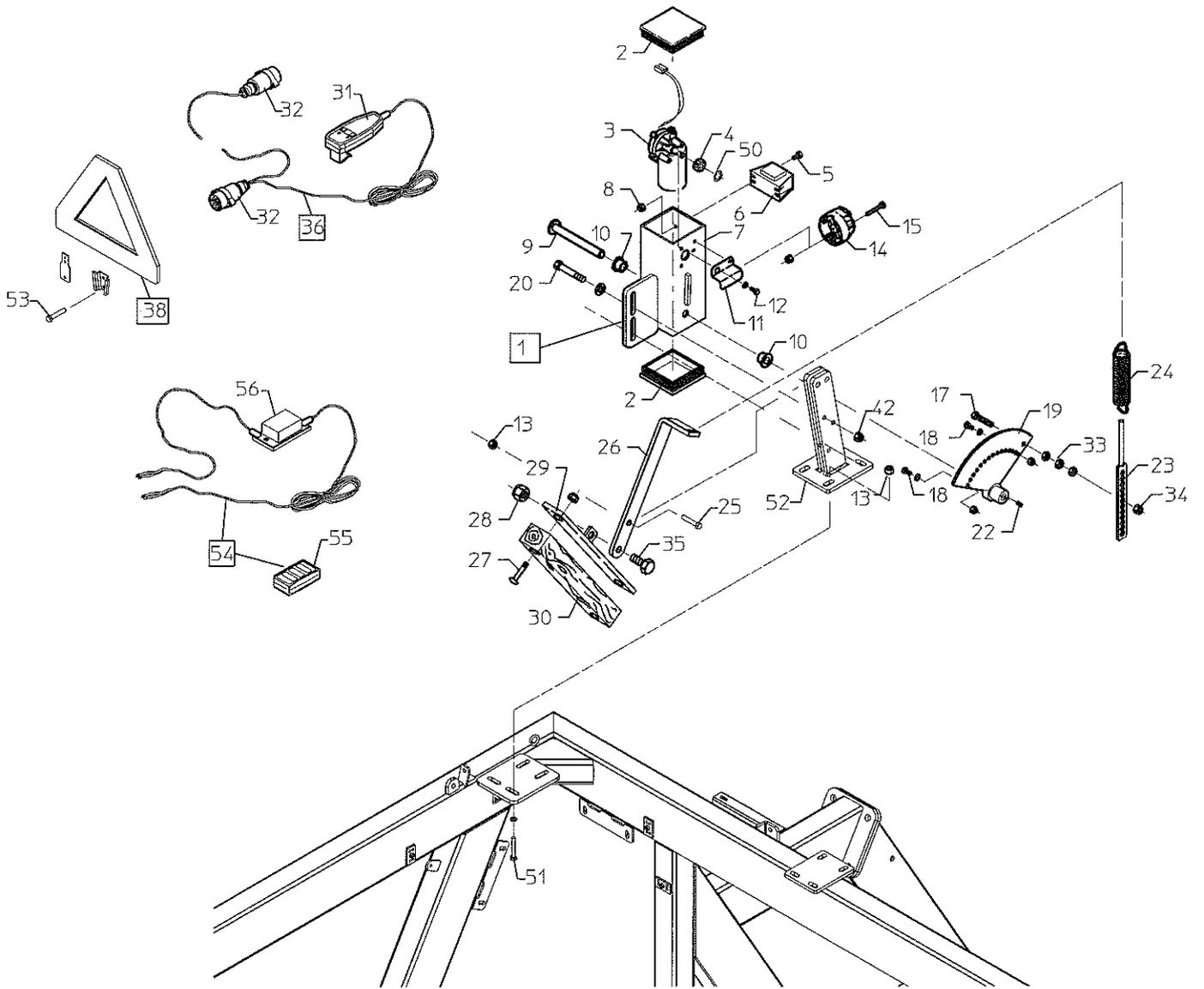

FM 5500H fra maskin nr. 7190 / FM 5500H from machine no. 7190
FM 5500H à compter de la Machine Nr. 7190

Pos. Nr. Pos. No. Pos. No.	Best.Nr. Part No. Piece No.	Benævnelse	Description	Nomenclature	Bemærkninger Remark Remarque
1	E1060	Elbremse m/trækklods	Electric brake w/wood.	Électrique frein avec arbre	
2	1007175	Endeprop	Plug	Couvercle	
3	1007180	Motor	Engine	Moteur Electrique	12 v.
4	1007190	Tandhjul	Cogwheel - Small	Pignon	10 T.
5	763670	Bolt	Bolt	Boulon	M5 x 10 mm.
6	1008955	Relæ	Relay	Relais Elec.	
7	1008905	Motorhus	Enginehousing	Logement moteur	
8	763860	Låsemøtrik	Nut	Ecrou	M5
9	1008920	Aksel	Axle	Axe	
10	1008921	Bøsning	Bushing	Coussinet	Ø16/24 x 15 mm.
11	1008945	Skærm	Shield	Carter	
12	872138	Bolt	Bolt	Boulon	Ø4,2 x 9,5 mm
13	763865	Låsemøtrik	Nut	Ecrou	M12
14	1008960	Stik (hun)	Plug	Prise femelle	
15	763675	Bolt	Bolt	Boulon	M5 x 30
16	-	-			
17	763435	Bolt	Bolt	Boulon	M8 x 35 mm.
18	763680	Bolt	Bolt	Boulon	M8 x 16 indv. 6-kant
19	1007195	Tandhjul	Cogwheel - Small	Crémaillère	1/3 del udb. Ø16
20	763575	Bolt	Bolt	Boulon	M10 x 70 mm.
21	-	-			
22	763760	Pinolskrue	Allen Screw	Vis Allen	M6 x 10 mm.
23	1008925	Hulplade	Fittings	Capteur	
24	761119	Fjeder	Spring	Ressort	Ø5,0 x 32 x 175 mm.
25	763700	Bolt	Bolt	Boulon	M12 x 45 mm.
26	1008915	Arm	Shaft	Patte de liaison	
27	763620	Bræddebolt	Carriage Bolt	Boulon	M8 x 40 mm.
28	763750	Låsemøtrik	Nut	Ecrou	M16
29	902119	Bremse sko	Fittings	Support patin	
30	902120-1	Bremseklods	Brake Lining	Patin frein	
31	1008970	Håndtag m. kabel	Handle	Poigné	
32	1008965	Stik (han)	Plug	Prise tracteur (Mâle)	
33	-	Møtrik	Nut	Ecrou	M8
34	763863	Låsemøtrik	Nut	Ecrou	M8
35	733625	Bolt	Bolt	Boulon	M16 x 40 mm.
36	1008971	Håndtag m. kabel	Handle cpl.	Poigné cpl.	
37	1001255	Jordspyd	Earth Rod	Piquet d'ancrage	
38	1008966	Advarselstrekant	Warning Triangle	Triangle de signalisation	Med beslag
39	1007624	Beslag stopbøjle	Fittings	Capteur	
40	1007623-5	Rør slangestuds	Tube	Raccord	For Ø125 mm. Slange
41	1001339	Spændebånd	Hose Clip	Collier	Ø92-97 mm.
42	-	Låsemøtrik	Nut	Ecrou	M10
43	1007621	Stopring	Stopring	Bague d'arrêt	
44	1001340	Spændebånd	Hose Clip	Collier	Ø98-103 mm.
45	1001018	Rør	Tube	Raccord hydrant	3"
46	1007900	Slange	Hose	Souple	Ø90 x 3500 mm.
47	762089	Stop med aksel kpl.	Stop with axle	Arret avec arbre	For Ø125 mm. Slange
48	1007624-16	Løfteaksel	Lift axle	Levier arbre	Ø22 x 450 mm
49	763750	Låsemøtrik	Nut	Ecrou	M16
50	1007184	Klemring	Tightening Ring	Bague	U-7,0
51	761229	Bolt	Bolt	Boulon	M12 x 35 mm
52	1008942	Holder for bremse	Brake mounting	Support	
53	763520	Bolt	Bolt	Boulon	M8 x 16 mm
54	762031	Fjernbetj. El-bremse Kpl.	Remote Control electr.brake cpl.	Télécommande pour frein électrique cpl.	
55	762032	Håndsender El-bremse	Transmitter electr.brake.	Émetteur pour frein électrique	
56	762033	Modtager El-bremse	Receiver Remote control brake	Récepteur pour frein électrique .	

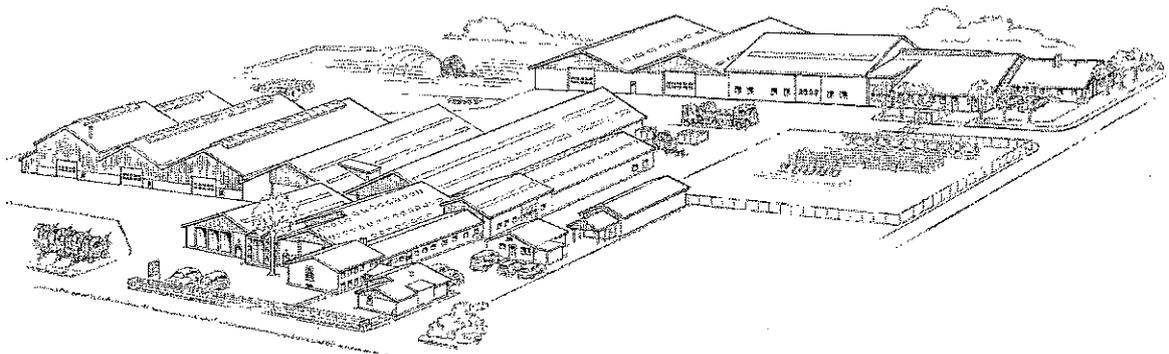

**A/S FASTERHOLT MASKINFABRIK
EJSTRUPVEJ 22, DK-7330 BRANDE
DANEMARK**

TÉL.: 0045 97 18 80 66 FAX: 0045 97 18 80 40

E-MAIL:MAIL@FASTERHOLT.DK

www.fasterholt.dk